

名称	数量	備考
1 天板	1	ダップ化粧天板 (グリーン色)
2 上横棧	2	SPHC - P t1.6
3 脚	2	SPHC - P t1.6
4 下横棧	1	STKMR t1.6 40 40
5 アジャスター	4	AJP16-45-40 M16x42L(P=2.0)
6 上枠補強	1	SPHC - P t1.6

塗装色：グリーン  
 マンセル近似値：4.5G6/2  
 納入形態：ノックダウン  
 均等静止荷重：300kg

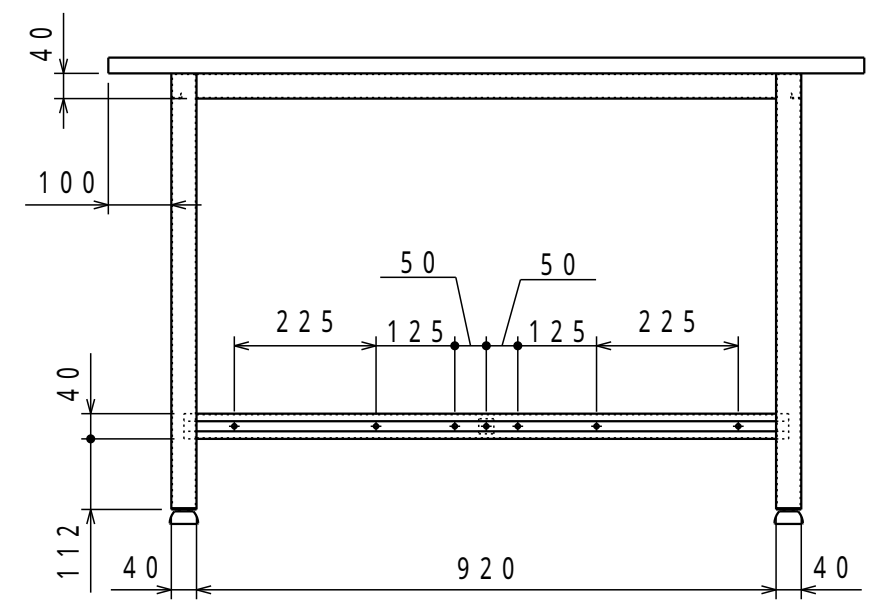
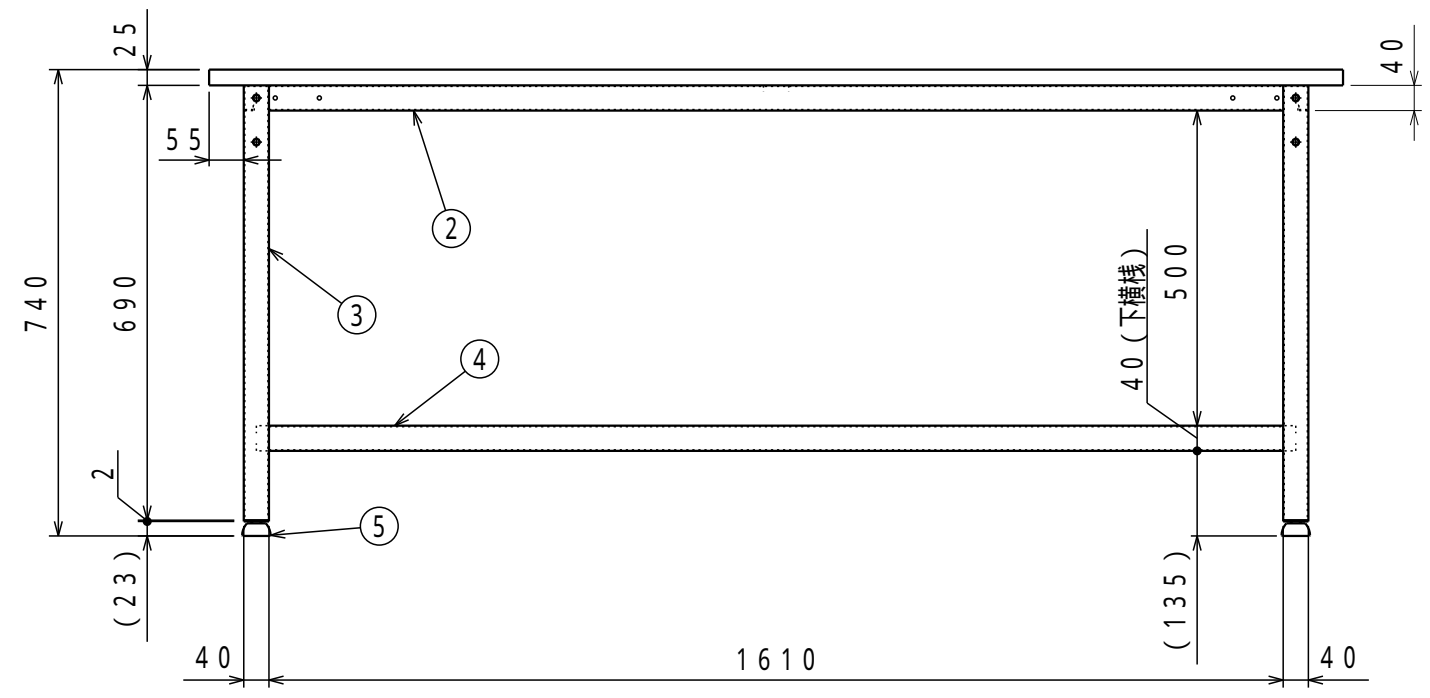

組立図			第三角法 
大型軽量作業台			図面番号 AEH-001
AEH-1800			縮尺 1:12
検図	担当	製図	設計年月日
		長谷川	2022.3.28

注) 詳細設計時、多少の仕様寸法の変更を行う場合がございますのでご了承ください。

普通公差 (JIS B 0405-1991)							
区分	0.5以上 3以下	3を超え 6以下	6を超え 30以下	30を超え 120以下	120を超え 400以下	400を超え 1000以下	1000を超え 2000以下
単位: mm							
等級	0.2	0.3	0.5	0.8	1.2	2	3
粗級							4

B			
A			
改訂	変更内容	管理番号	年月日 担当



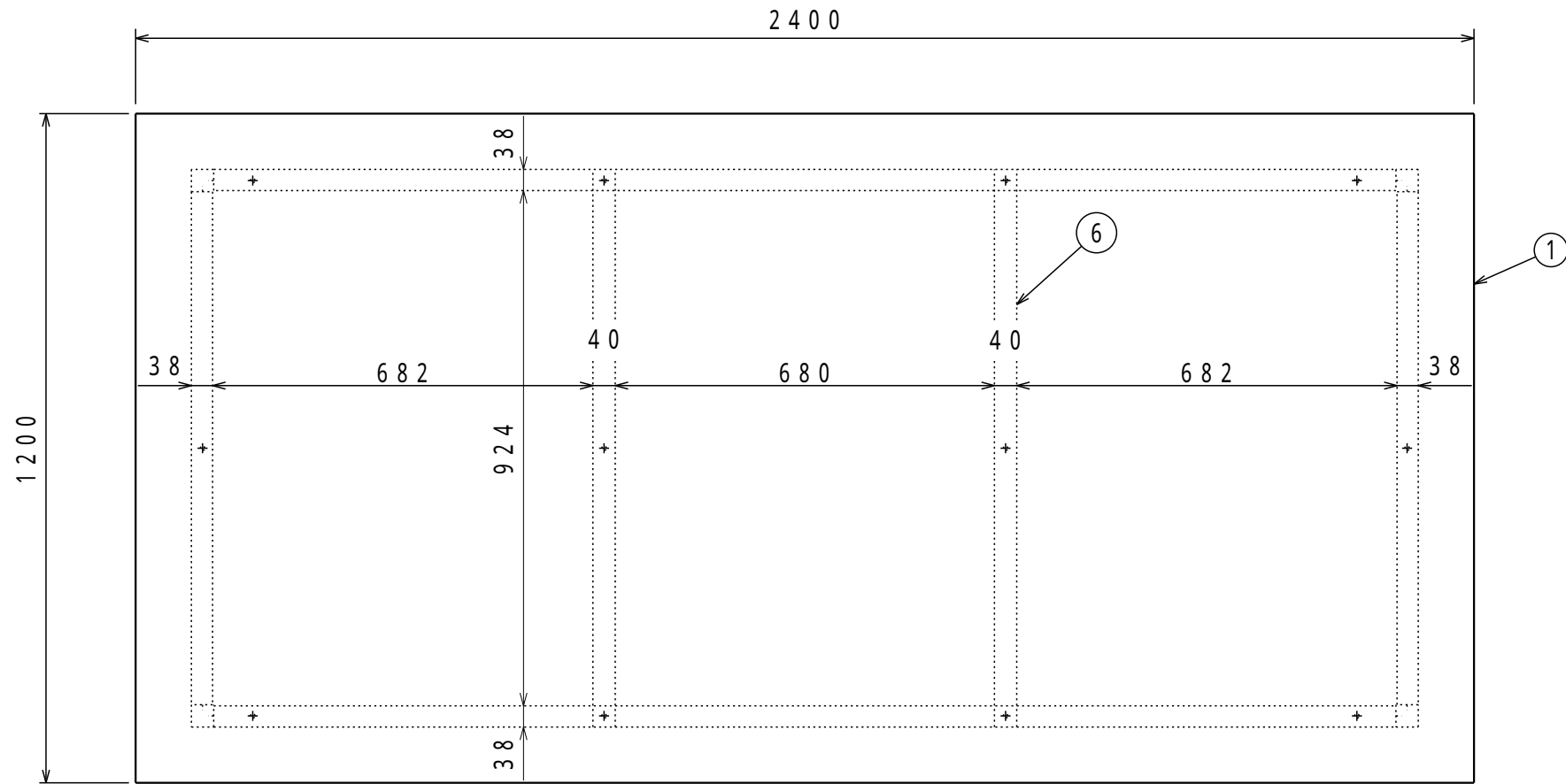

	名称	数量	備考
1	天板	1	ダップ化粧天板(グリーン色)
2	上横棧	2	SPHC-P t1.6
3	脚	2	SPHC-P t1.6
4	下横棧	1	STKMR t1.6 40 40
5	アジャスター	4	AJP16-45-40 M16 42L(P=2.0)
6	上枠補強	2	SPHC-P t1.6

塗装色: グリーン  
 マンセル近似値: 4.5G6/2  
 納入形態: ノックダウン  
 均等静止荷重: 300kg

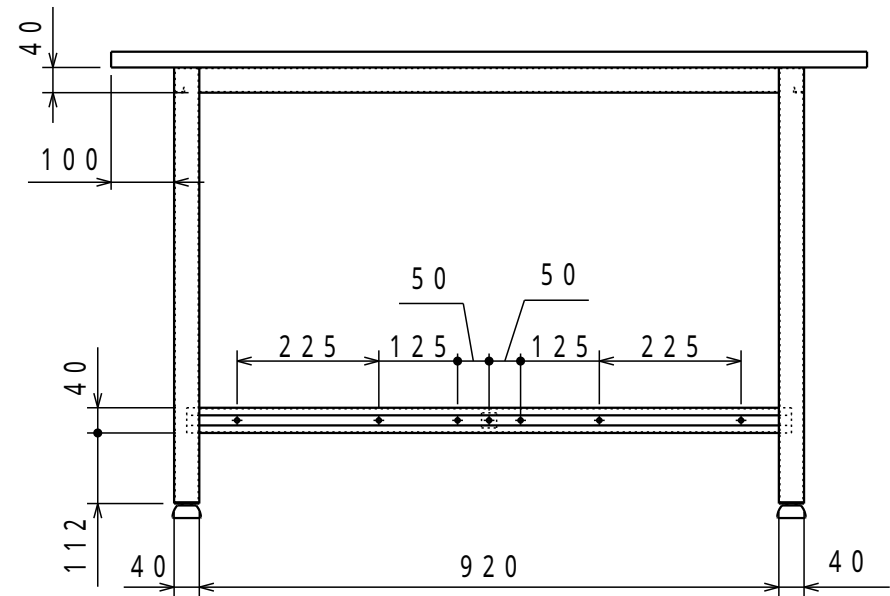
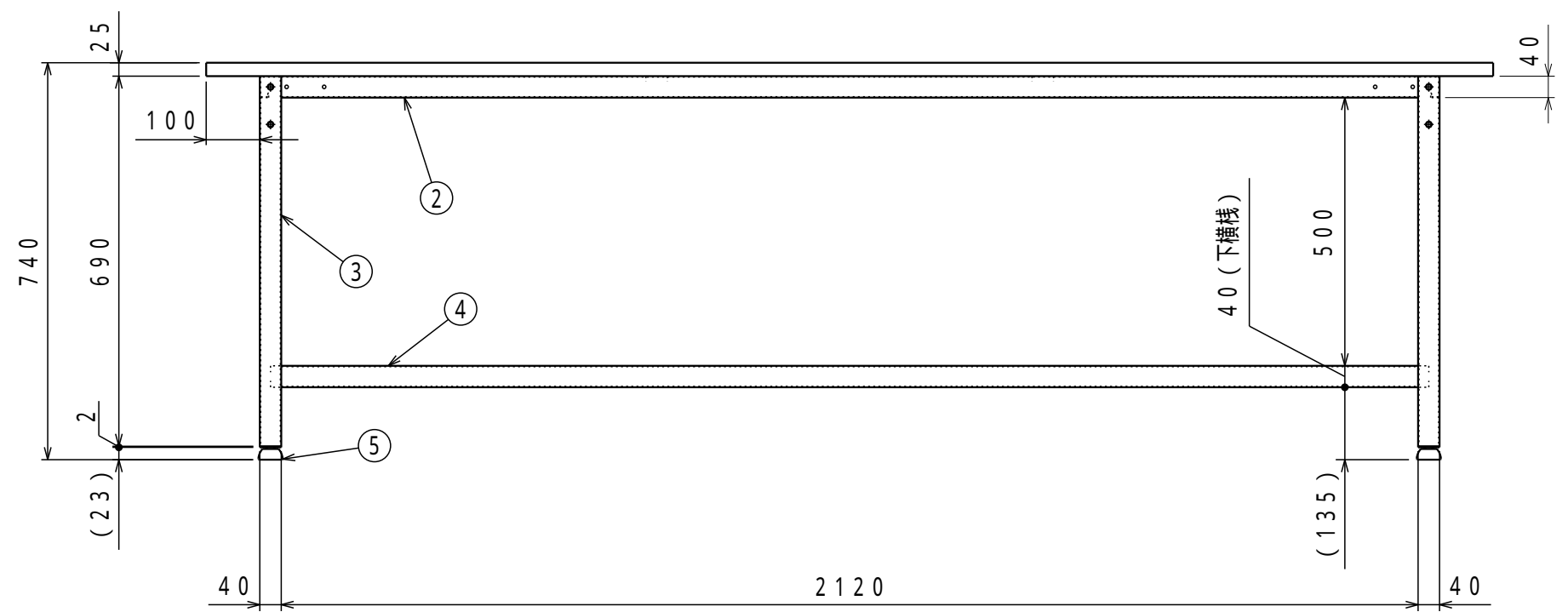

組立図			第三角法
大型軽量作業台			図面番号 AEH-002
AEH-2400			縮尺 1:12
検図	担当	製図	設計年月日
		長谷川	2022.3.28

注) 詳細設計時、多少の仕様寸法の変更を行う場合がございますのでご了承ください。

普通公差 (JIS B 0405-1991)							
区分	0.5以上 3以下	3を超え 6以下	6を超え 30以下	30を超え 120以下	120を超え 400以下	400を超え 1000以下	1000を超え 2000以下
等級	3	6	30	120	400	1000	2000
粗級	0.2	0.3	0.5	0.8	1.2	2	4

改訂	変更内容	管理番号	年月日 担当
----	------	------	-----------



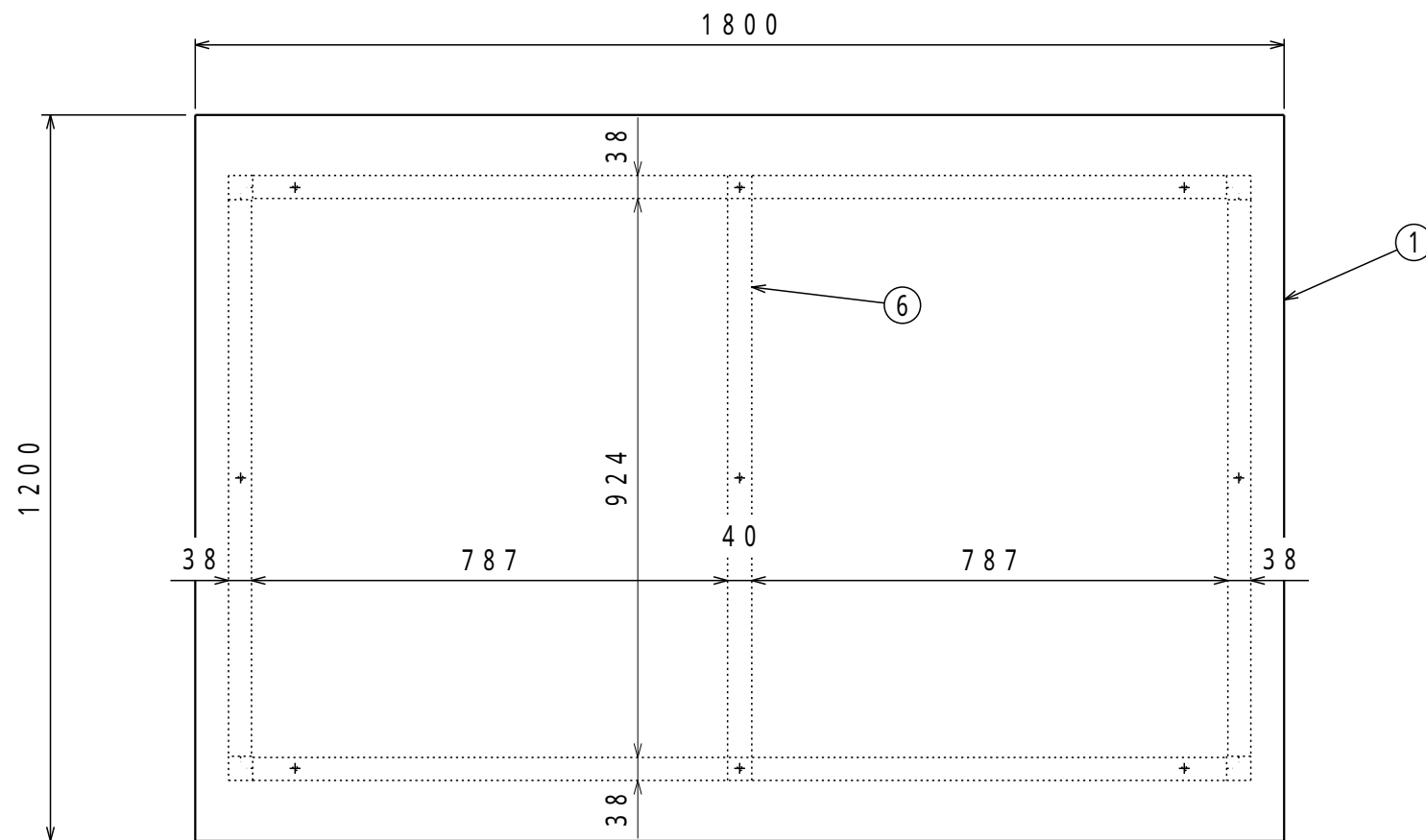

名称	数量	備考
1 天板	1	ダップ化粧天板 (グリーン色)
2 上横棧	2	SPHC - P t1.6
3 脚	2	SPHC - P t1.6
4 下棚	2	SPCC - SD t1.0
5 アジャスター	4	AJP16-45-40 M16x42L (P=2.0)
6 上枠補強	1	SPHC - P t1.6

塗装色：グリーン  
 マンセル近似値：4.5G6/2  
 納入形態：ノックダウン  
 均等静止荷重：300kg

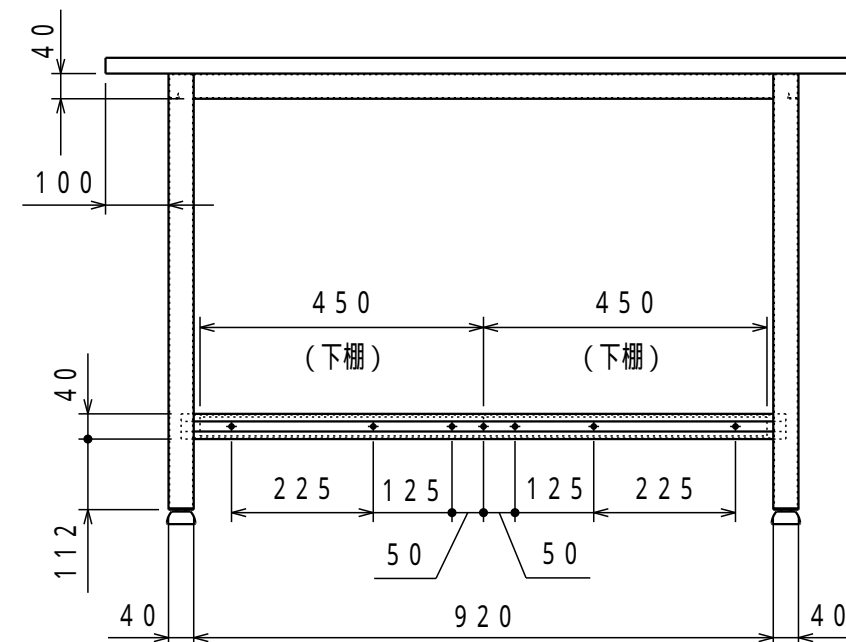
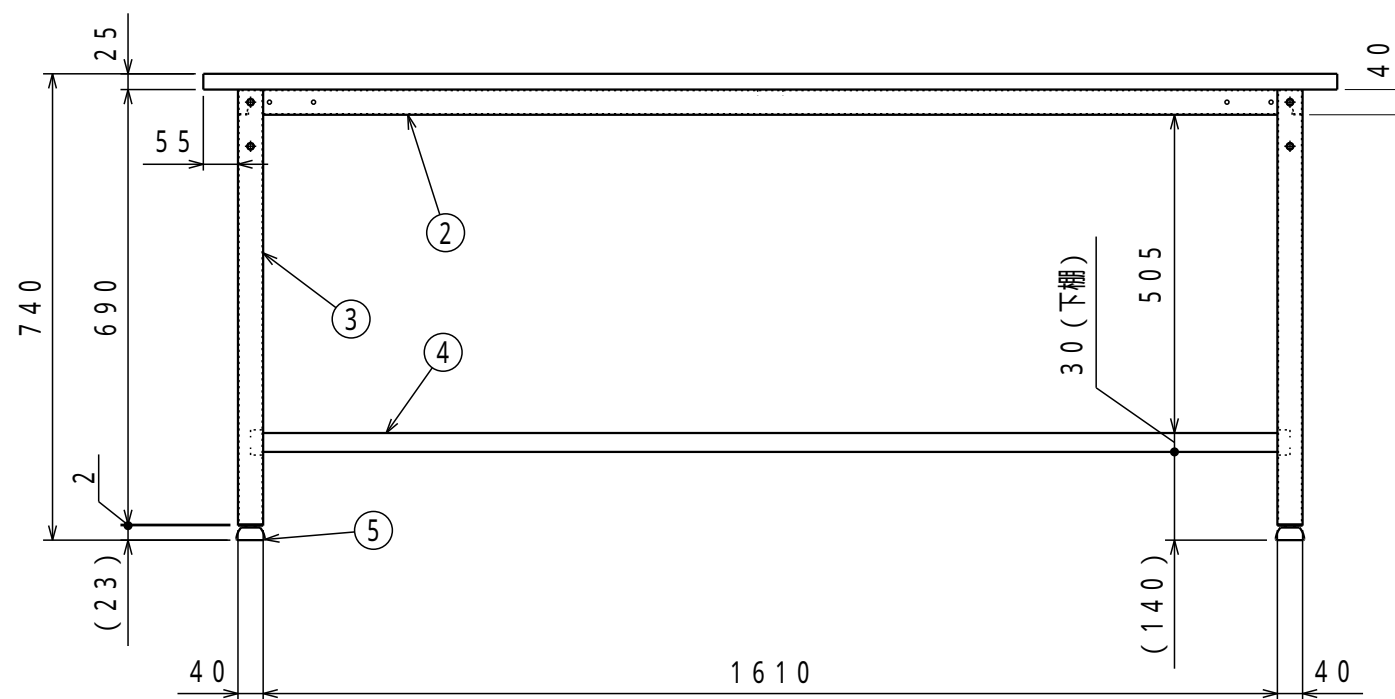

注) 詳細設計時、多少の仕様寸法の変更を行う場合がございますのでご了承ください。

普通公差 (JIS B 0405-1991)							
区分	0.5以上 3以下	3を超え 6以下	6を超え 30以下	30を超え 120以下	120を超え 400以下	400を超え 1000以下	1000を超え 2000以下
等級	3	6	30	120	400	1000	2000
粗級	0.2	0.3	0.5	0.8	1.2	2	4

△B			
△A			
改訂	変更内容	管理番号	年月日 担当

組立図			第三角法
大型軽量作業台 (下棚 2 枚付)			図面番号 AEH-003
AEH-1800LT			縮尺 1:12
検図	担当	製図	設計年月日
		長谷川	2022.3.28
 <b>UnionSTEEL</b> ユニオンスチール株式会社			

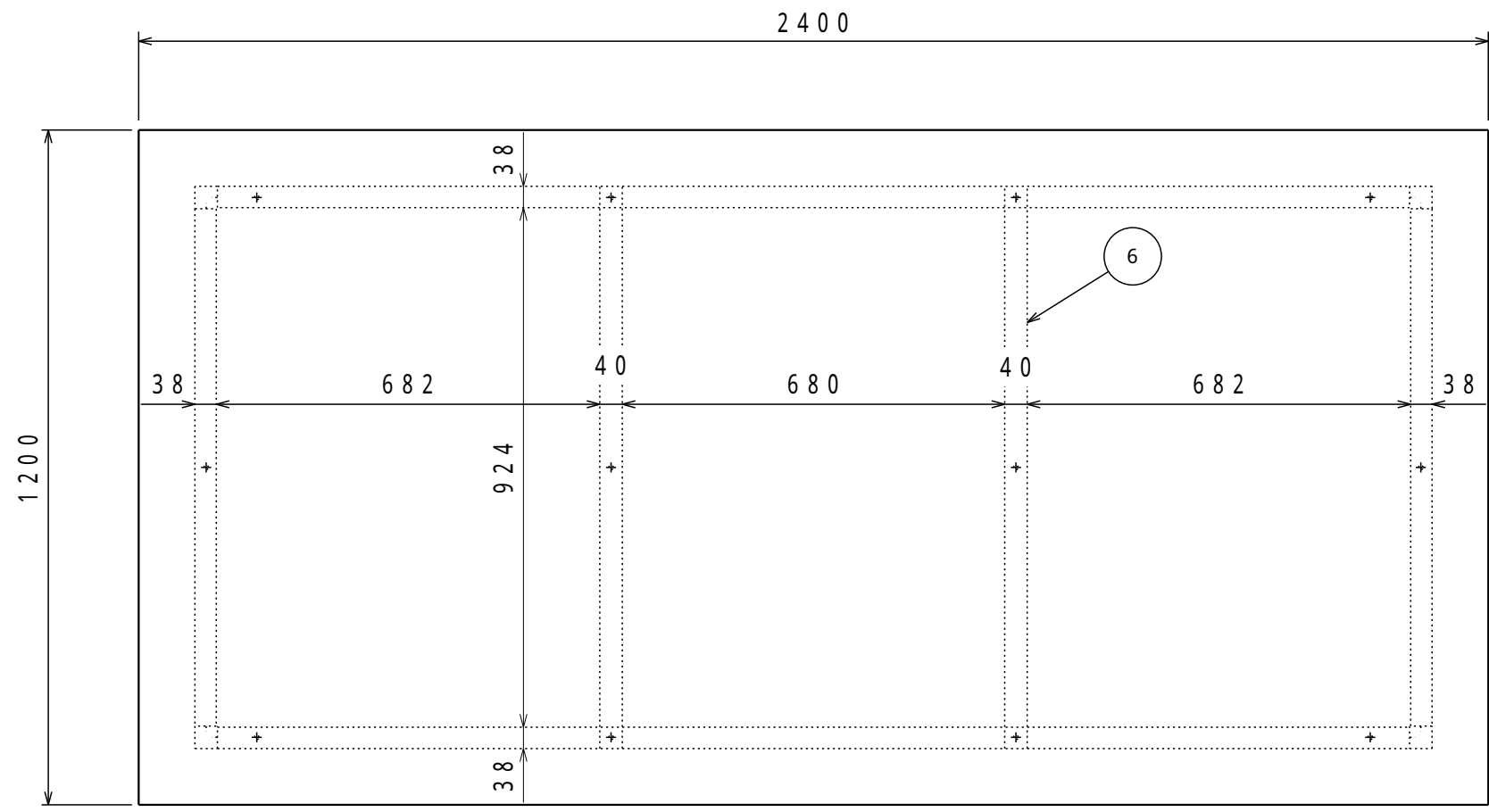

名称	数量	備考
1 天板	1	ダップ化粧天板 (グリーン色)
2 上横棧	2	SPHC - P t1.6
3 脚	2	SPHC - P t1.6
4 下棚	2	SPCC - SD t1.0
5 アジャスター	4	AJP16-45-40 M16x42L (P=2.0)
6 上枠補強	2	SPHC - P t1.6

塗装色：グリーン  
 マンセル近似値：4.5G6/2  
 納入形態：ノックダウン  
 均等静止荷重：300kg

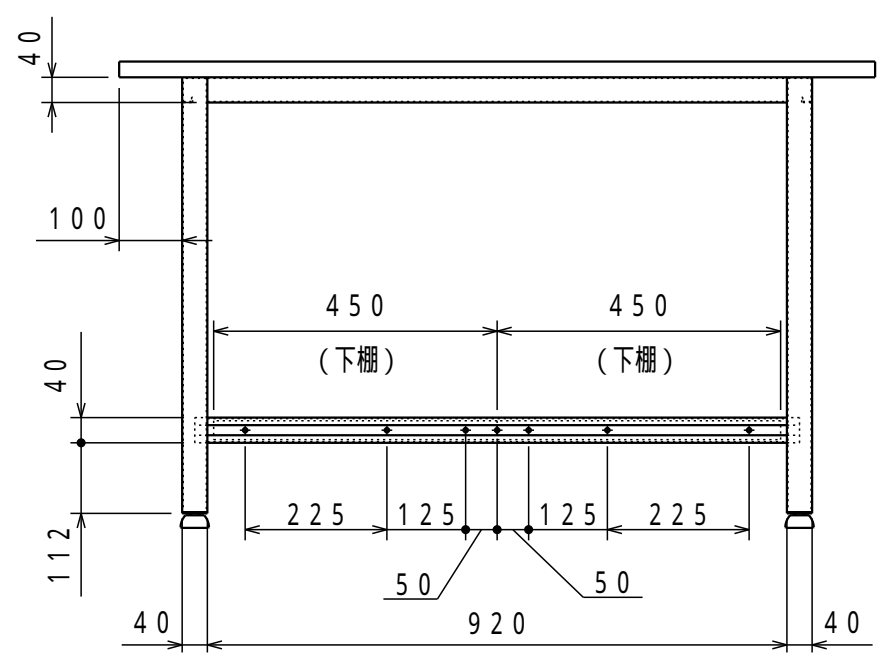
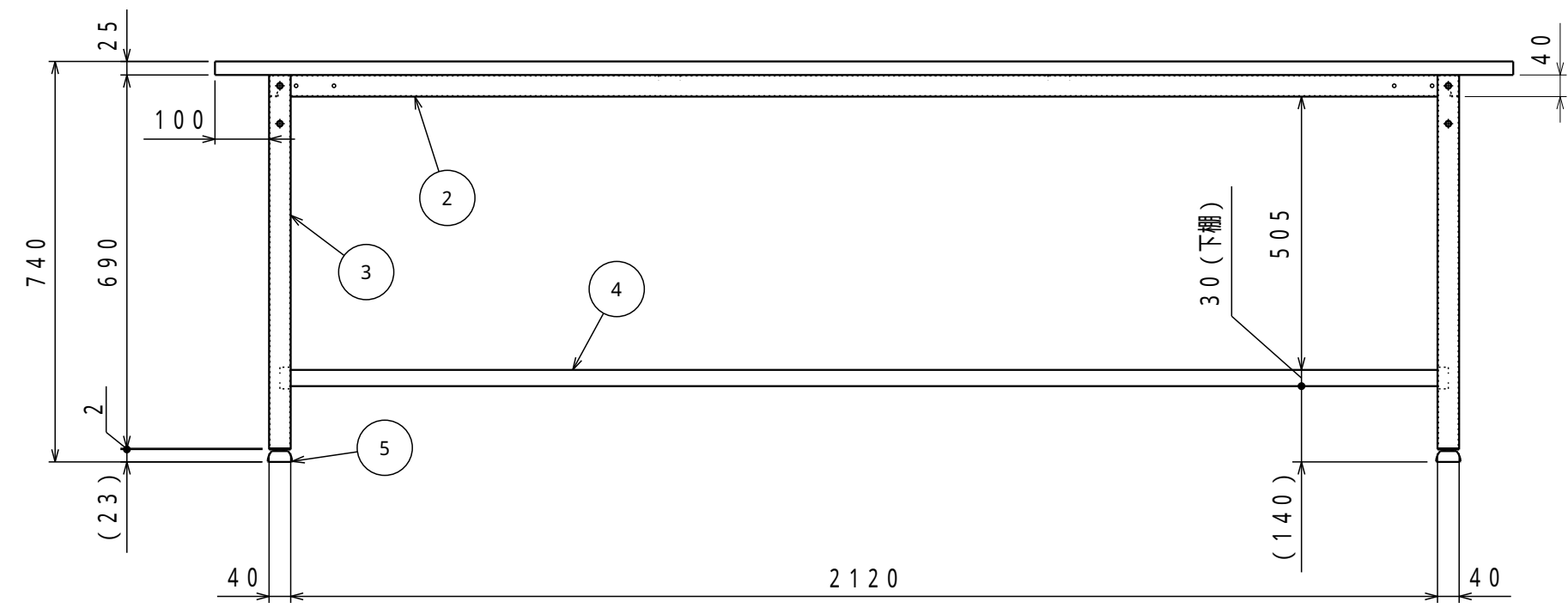

組立図			第三角法
大型軽量作業台 (下棚 2 枚付)			図面番号 AEH-004
AEH-2400LT			縮尺 1:12
検図	担当	製図	設計年月日
		長谷川	2022.3.28

注) 詳細設計時、多少の仕様寸法の変更を行う場合がございますのでご了承ください。

普通公差 (JIS B 0405-1991)							
区分	0.5以上 3以下	3を超え 6以下	6を超え 30以下	30を超え 120以下	120を超え 400以下	400を超え 1000以下	1000を超え 2000以下
等級	0.2	0.3	0.5	0.8	1.2	2	3
粗級	0.2	0.3	0.5	0.8	1.2	2	3

改訂	変更内容	管理番号	年月日 担当
----	------	------	-----------

