

名称	数量	備考
1 天板	1	ダップ化粧天板(木目)
2 上横棧	2	SPHC-P t1.6
3 脚	2	SPHC-P t1.6
4 下横棧	1	SPHC-P t1.6
5 天補強	1	SPHC-P t1.6
6 アジャスター	4	AJG16-60-60 M16 60L(P=2.0)

塗装色: グリーン
 マンセル近似値: 4.5G6/2
 納入形態: ノックダウン
 均等静止荷重: 1500kg

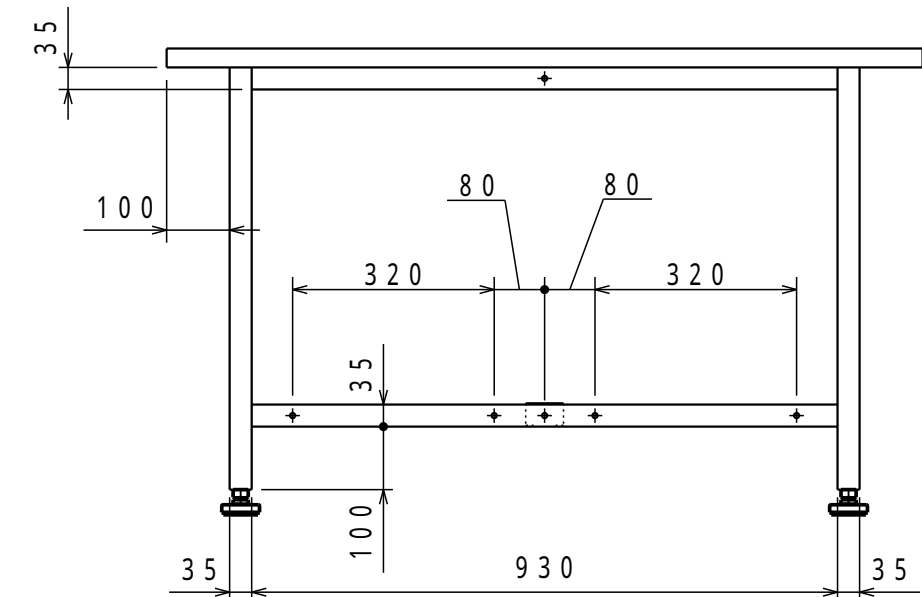
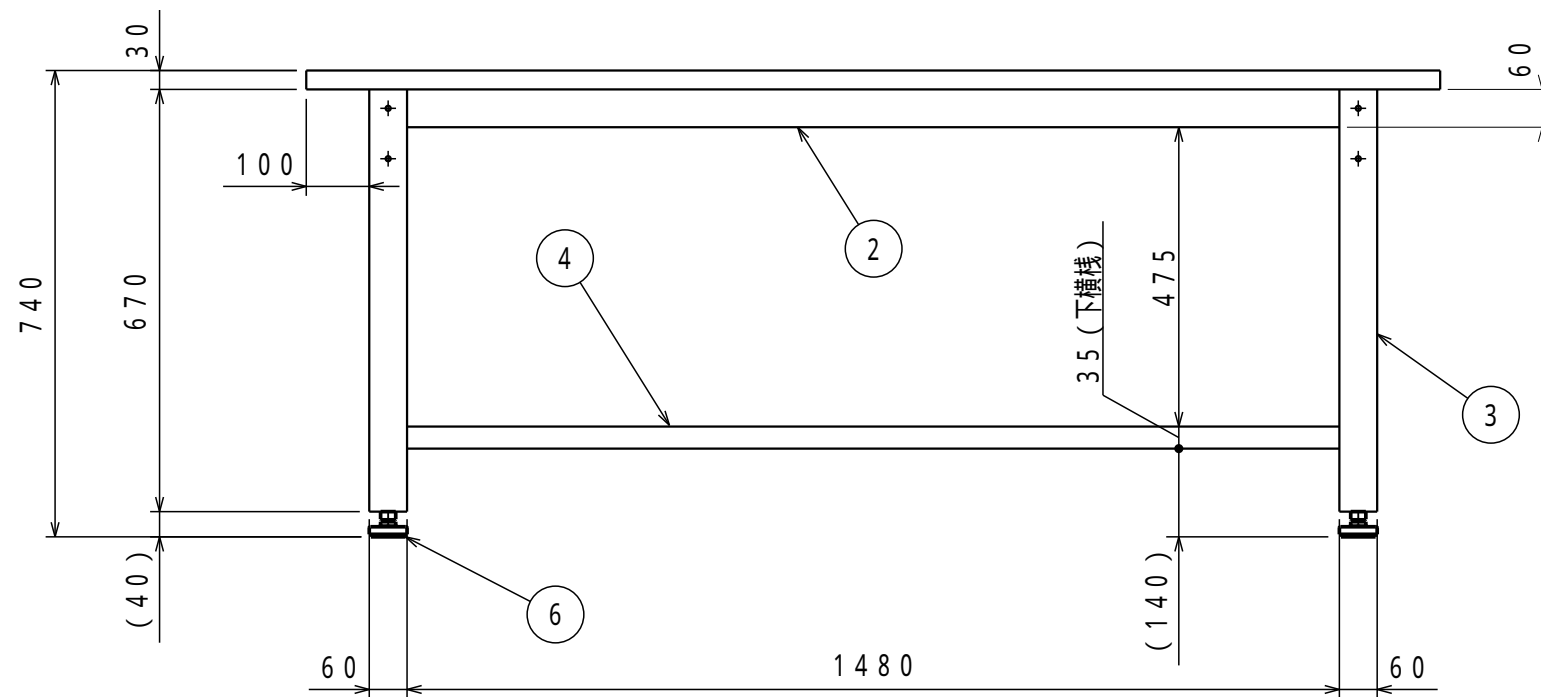

組立図		第三角法	
大型中量作業台		図面番号	HWD-001
HWD-1800		縮尺	1:12
検図	担当	製図	設計年月日
		長谷川	2022.3.28

注) 詳細設計時、多少の仕様寸法の変更を行う場合がございますのでご了承ください。

普通公差 (JIS B 0405-1991)							
区分	0.5以上	3を越え	6を越え	30を越え	120を越え	400を越え	1000を越え
等級	3以下	6以下	30以下	120以下	400以下	1000以下	2000以下
粗級	0.2	0.3	0.5	0.8	1.2	2	3

改訂	変更内容	管理番号	年月日 担当



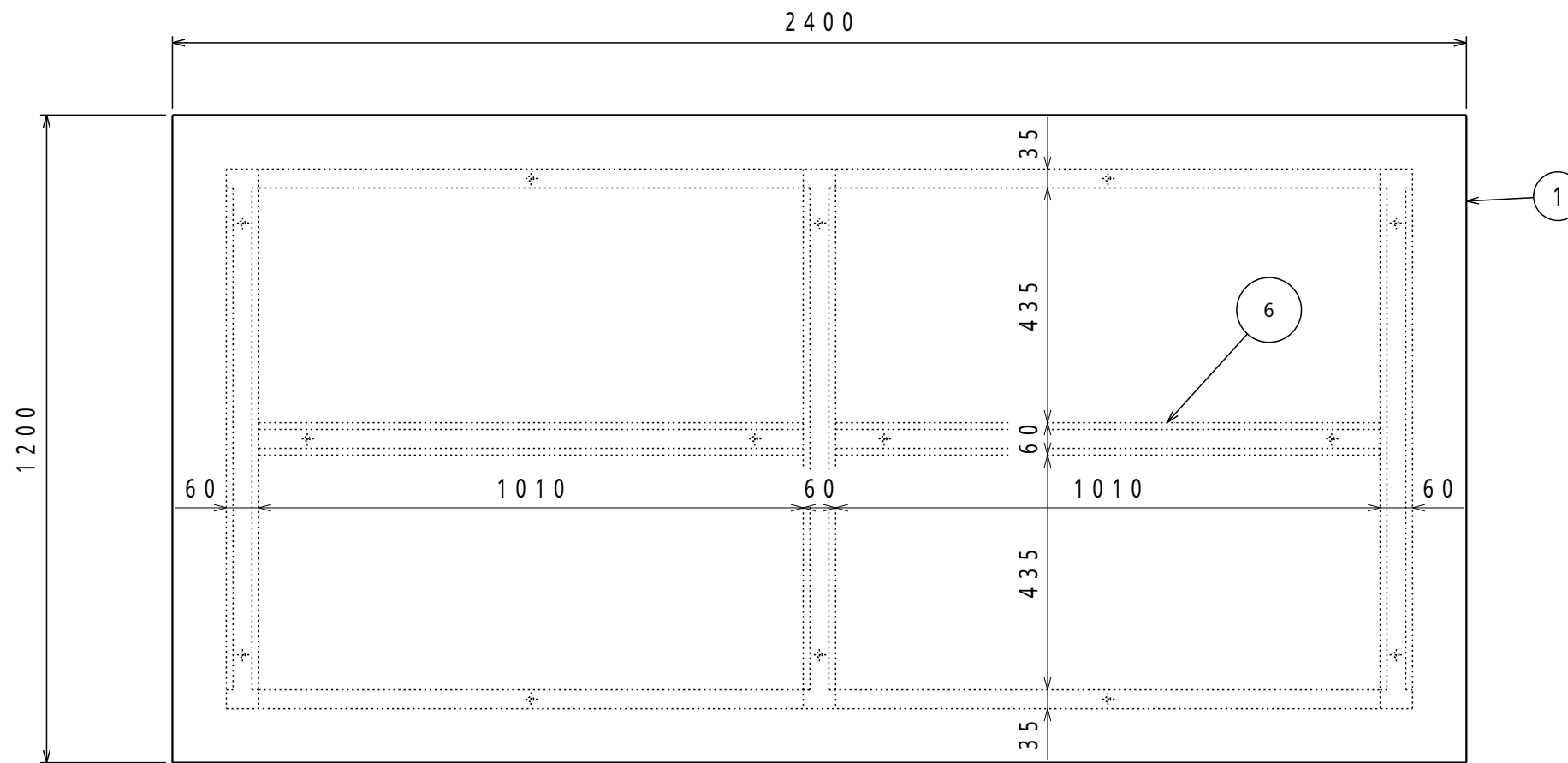

	名称	数量	備考
1	天板	1	ダップ化粧天板(木目)
2	上横棧	4	SPHC-P t1.6
3	側脚	2	SPHC-P t1.6
4	中央脚	1	SPHC-P t1.6
5	下横棧	2	SPHC-P t1.6
6	天補強	2	SPHC-P t1.6
7	アジャスター	6	AJG16・60・60 M16 60L(P=2.0)

塗装色：グリーン
 マンセル近似値：4.5G6/2
 納入形態：ノックダウン
 均等静止荷重：1500kg

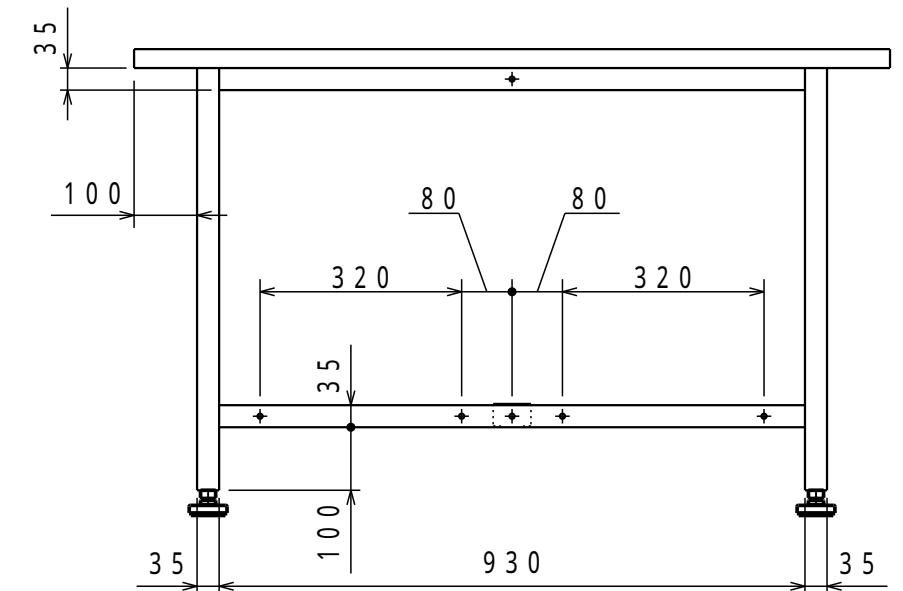
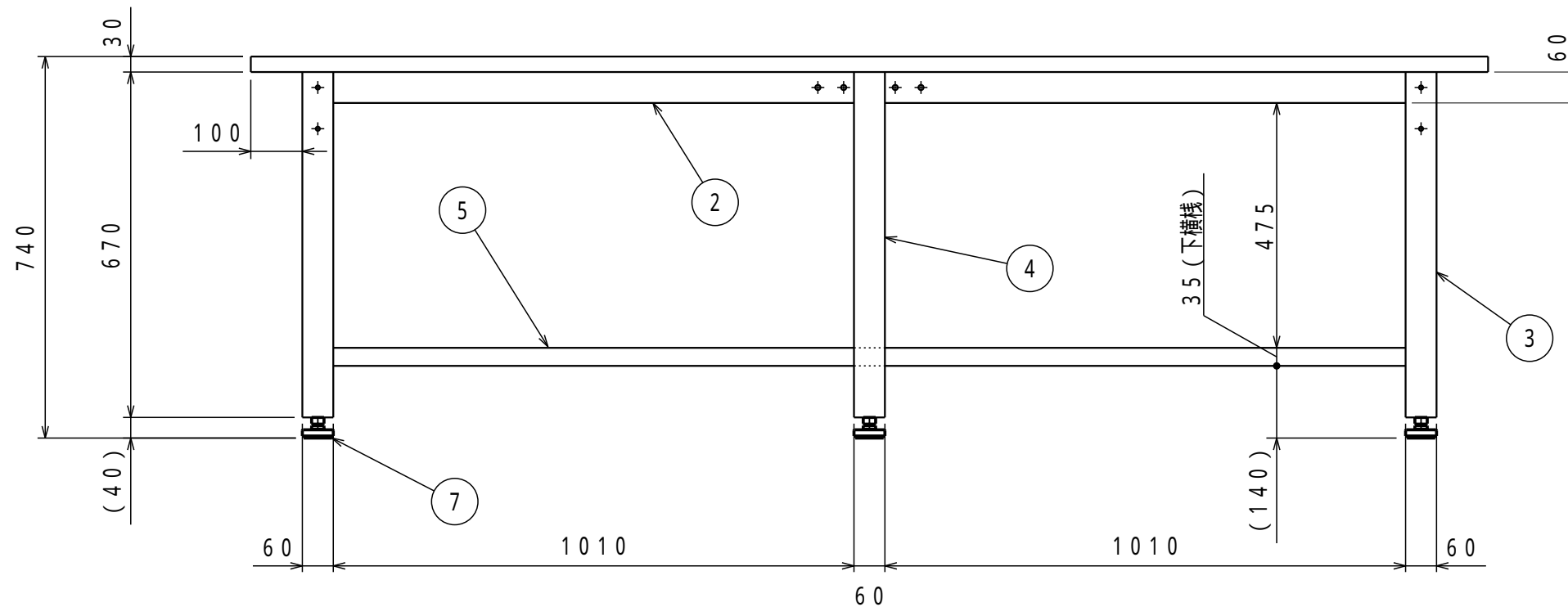

組立図			第三角法
大型中量作業台			図面番号 HWD-002
HWD-2400			縮尺 1:12
検図	担当	製図 長谷川	設計年月日 2022.3.28

注) 詳細設計時、多少の仕様寸法の変更を行う場合がございますのでご了承ください。

普通公差 (JIS B 0405-1991)							
区分	0.5以上 3以下	3を超え 6以下	6を超え 30以下	30を超え 120以下	120を超え 400以下	400を超え 1000以下	1000を超え 2000以下
等級	0.2	0.3	0.5	0.8	1.2	2	3
粗級	0.2	0.3	0.5	0.8	1.2	2	3

B			
A			
改訂	変更内容	管理番号	年月日 担当



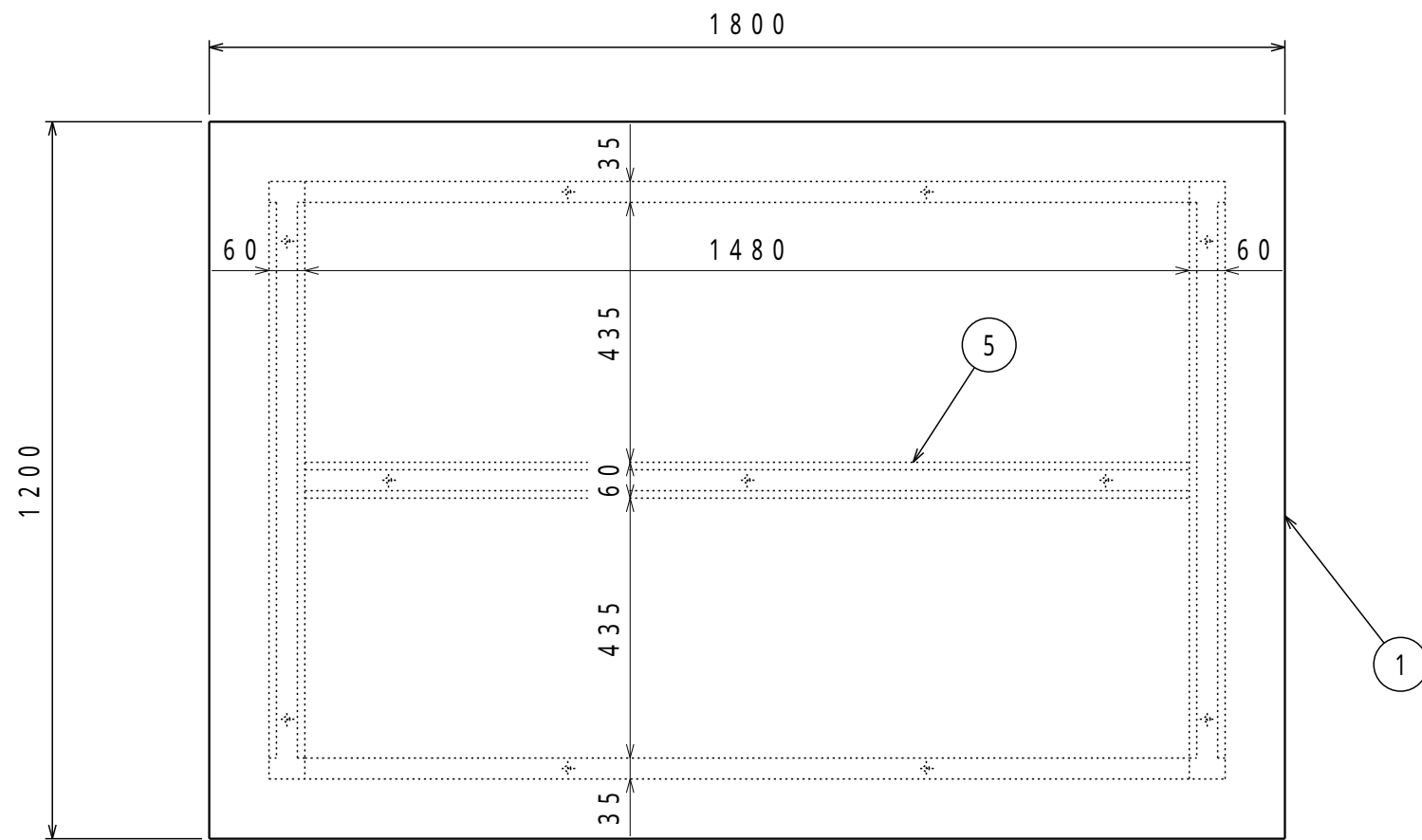

	名称	数量	備考
1	天板	1	ダップ化粧天板(木目)
2	上横棧	2	SPHC - P t1.6
3	脚	2	SPHC - P t1.6
4	下横棧	1	SPHC - P t1.6
5	天補強	1	SPHC - P t1.6
6	アジャスター	4	AJG16-60-60 M16 60L(P=2.0)
7	下棚	2	SPCC - SD t0.8

塗装色：グリーン
 マンセル近似値：4.5G6/2
 納入形態：ノックダウン
 均等静止荷重：1500kg

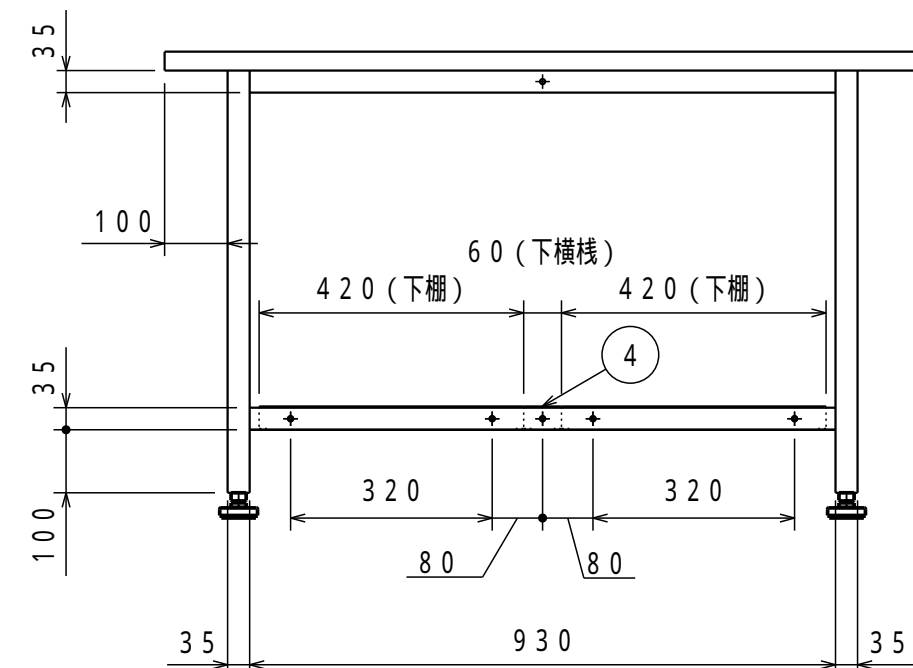
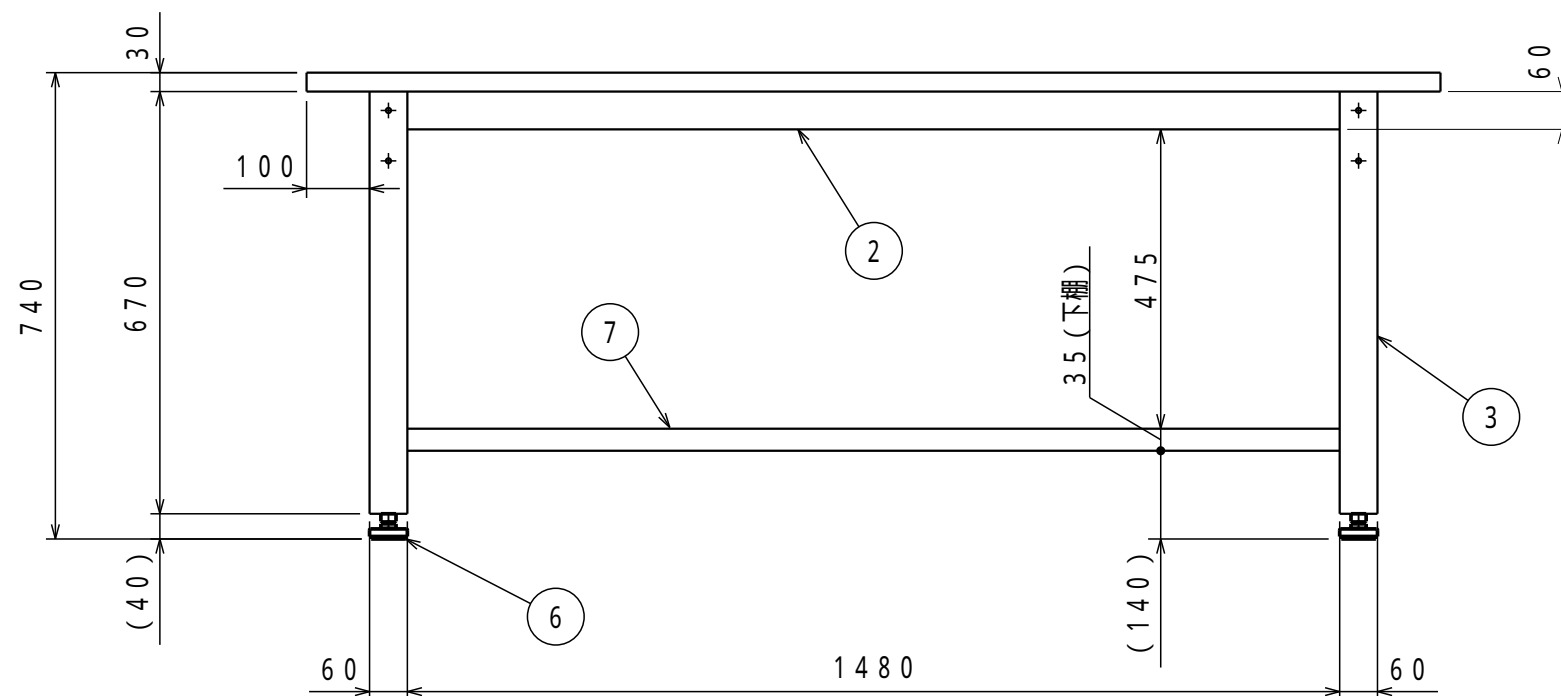

組立図			第三角法
大型中量作業台(下棚2枚付)			図面番号 HWD-003
HWD-1800LT			縮尺 1:12
検図	担当	製図 長谷川	設計年月日 2022.3.28

注) 詳細設計時、多少の仕様寸法の変更を行う場合がございますのでご了承ください。

普通公差 (JIS B 0405-1991)							
区分	0.5以上 3以下	3を超え 6以下	6を超え 30以下	30を超え 120以下	120を超え 400以下	400を超え 1000以下	1000を超え 2000以下
等級	3	4	5	6	7	8	9
粗級	0.2	0.3	0.5	0.8	1.2	2	4

改訂	変更内容	管理番号	年月日 担当
----	------	------	-----------



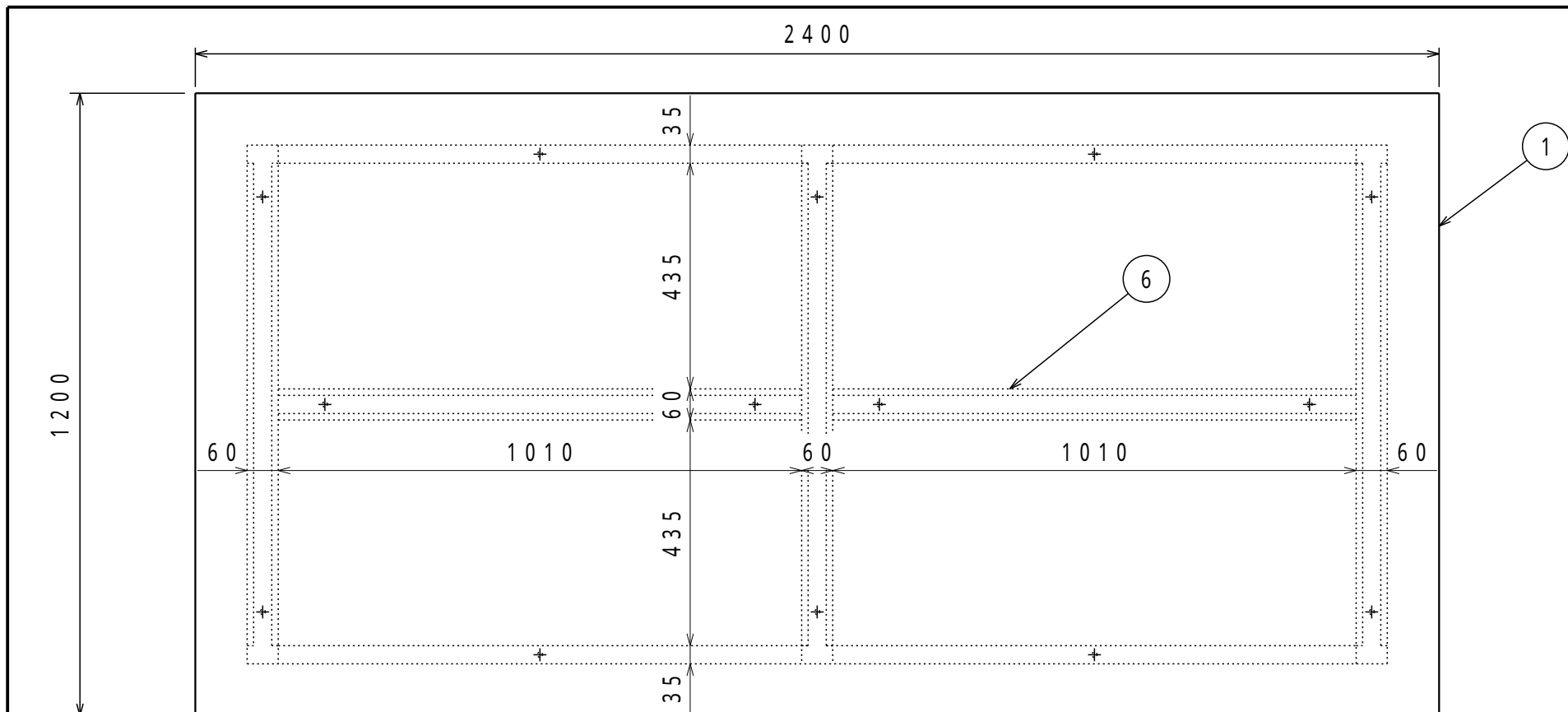

名称	数量	備考
1 天板	1	ダップ化粧天板 (木目)
2 上横棧	4	SPHC - P t1.6
3 側脚	2	SPHC - P t1.6
4 中央脚	1	SPHC - P t1.6
5 下横棧	2	SPHC - P t1.6
6 天補強	2	SPHC - P t1.6
7 アジャスター	6	AJG16-60-60 M16 60L(P=2.0)
8 下棚	4	SPCC - SD t0.8

塗装色：グリーン
 マンセル近似値：4.5G6/2
 納入形態：ノックダウン
 均等静止荷重：1500kg

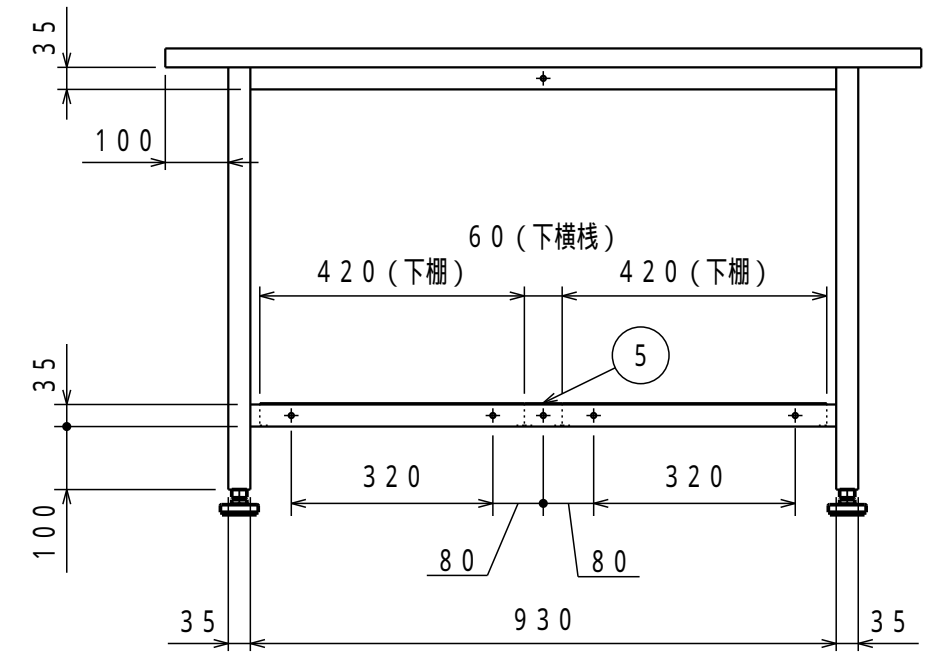
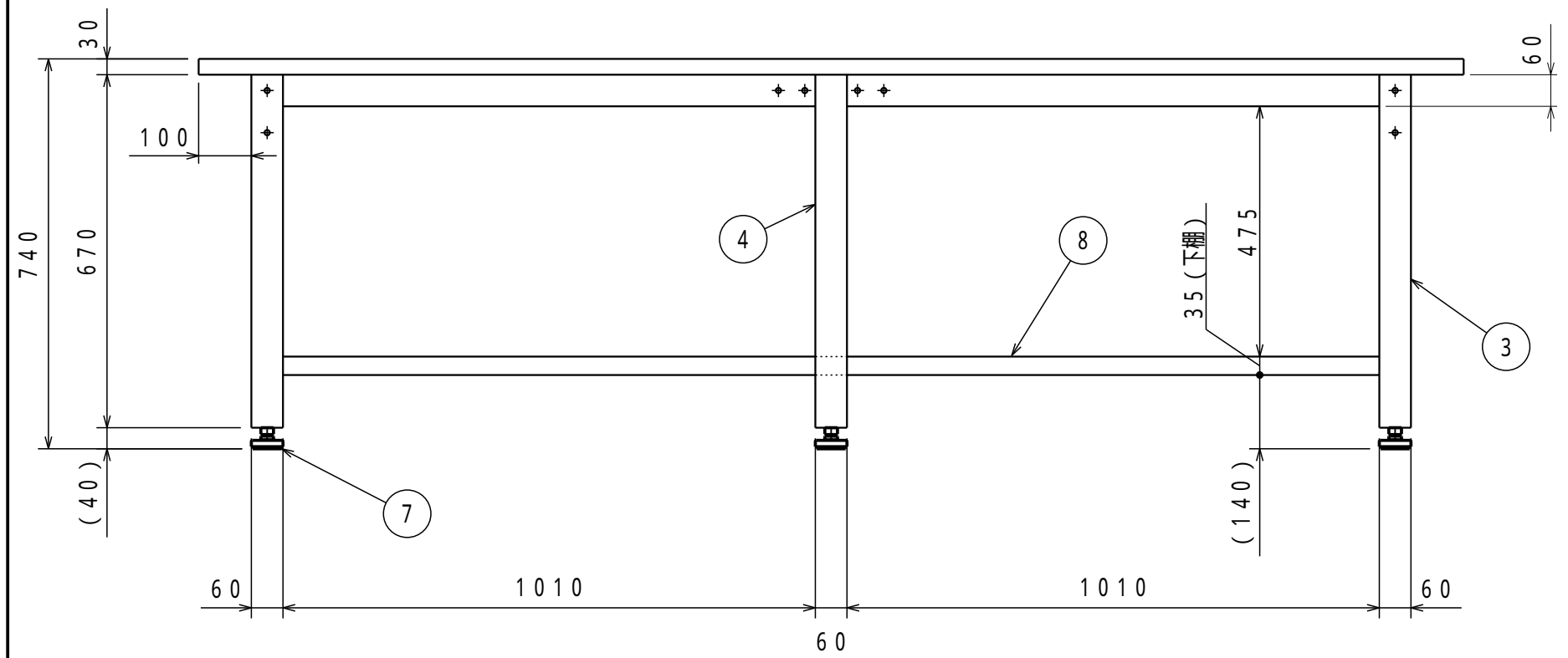

組立図			第三角法
大型中量作業台 (下棚 4 枚付)			図面番号 HWD - 004
HWD - 2400LT			縮尺 1:12
検図	担当	製図	設計年月日
		長谷川	2022.3.28

注) 詳細設計時、多少の仕様寸法の変更を行う場合がございますのでご了承ください。

普通公差 (JIS B 0405-1991)							
区分	0.5以上 3以下	3を超え 6以下	6を超え 30以下	30を超え 120以下	120を超え 400以下	400を超え 1000以下	1000を超え 2000以下
等級	3	6	30	120	400	1000	2000
粗級	0.2	0.3	0.5	0.8	1.2	2	4

改訂	変更内容	管理番号	年月日 担当
----	------	------	-----------

