

	名称	数量	備考
1	コーナーベース	4	ポリプロピレン
2	連結バー	4	SPCC-SD t1.2(エクロメッキ)
3	キャスター(自在)	4	SG-75N

	A-B(P=10)	C-D(P=10)	内寸法E-F(P=10)	内寸法G-H(P=10)	自重(kg)
FCD-3030	314-414	314-414	300-400	300-400	3.9
FCD-3040	414-514	314-414	400-500	300-400	4.1
FCD-3050	514-614	314-414	500-600	300-400	4.3
FCD-3060	614-714	314-414	600-700	300-400	4.5
FCD-4040	414-514	414-514	400-500	400-500	4.3
FCD-4050	514-614	414-514	500-600	400-500	4.5
FCD-4060	614-714	414-514	600-700	400-500	4.7
FCD-5050	514-614	514-614	500-600	500-600	4.7
FCD-5060	614-714	514-614	600-700	500-600	4.9

注) 上記内寸法の実寸法は、樹脂の反り等の歪みにより表示寸法より約5mm程小さくなっていますので選定の際にはご注意ください。

均等静止荷重：300kg

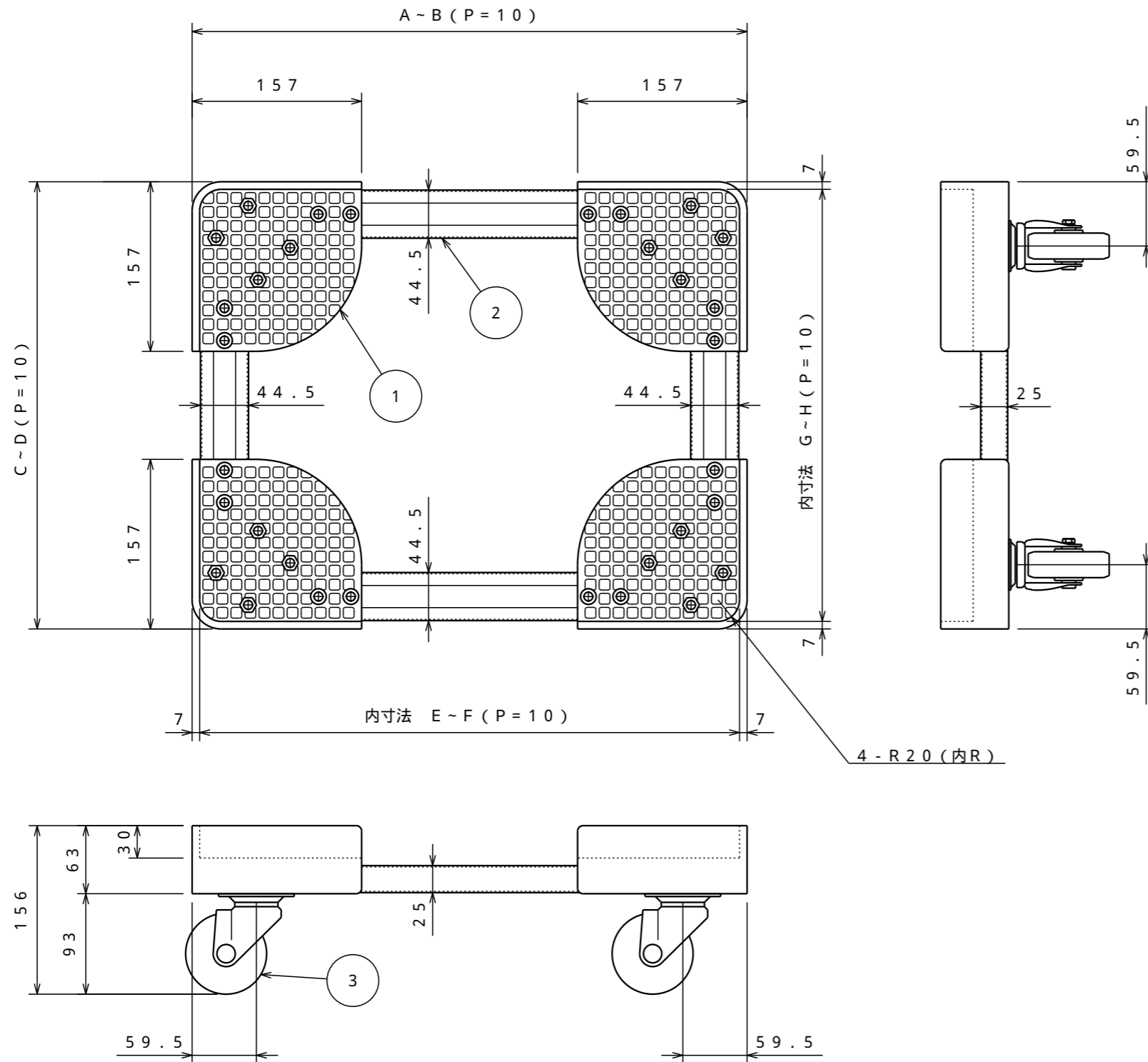

注) 詳細設計時、多少の仕様寸法の変更を行う場合がございますのでご了承ください。

普通公差 (JIS B 0405-1991)							
区分	0.5以上 3以下	3を超え 6以下	6を超え 30以下	30を超え 120以下	120を超え 400以下	400を超え 1000以下	1000を超え 2000以下
等級	3	4	5	6	7	8	9
粗級	0.2	0.3	0.5	0.8	1.2	2	3

B			
A			
改訂	変更内容	管理番号	年月日 担当

組立図			第三角法 
伸縮式コンテナ台車(スチール4輪タイプ)			図面番号 FCD-001
FCD-			縮尺 1:5
検図	担当	製図 長谷川	設計年月日 2022.8.19
 <b>UnionSTEEL</b> ユニオンスチール株式会社			

	名称	数量	備考
1	コーナーベース	4	ポリプロピレン
2	連結バー	4	SPCC-SD t1.2(エッジロック)
3	キャスター(自在)	2	SG-75N
4	キャスター(ストッパー付)	2	SG-75NS

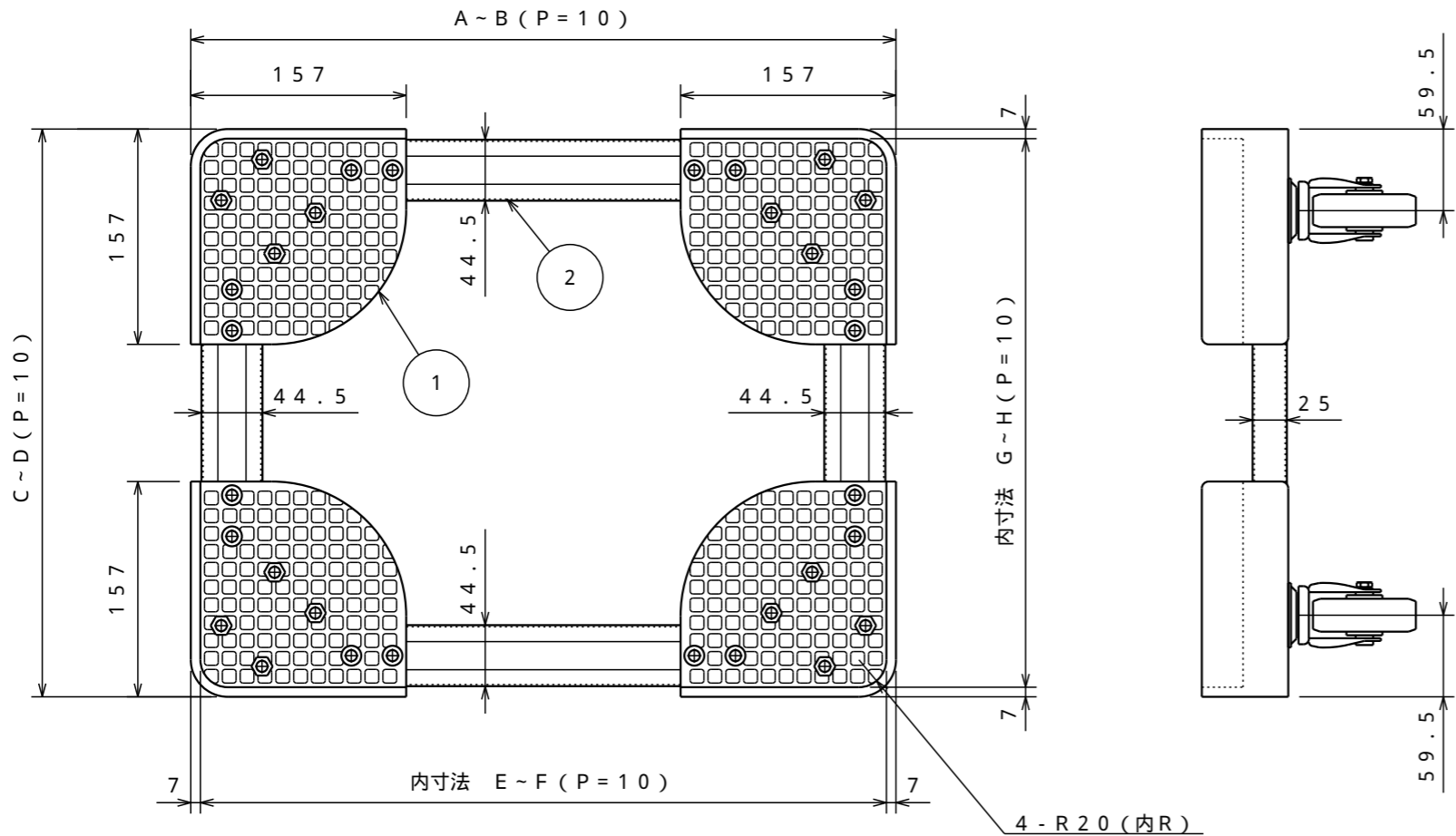

	A-B (P=10)	C-D (P=10)	内寸法E-F (P=10)	内寸法G-H (P=10)	自重(kg)
FCD-3030-S	314-414	314-414	300-400	300-400	4.2
FCD-3040-S	414-514	314-414	400-500	300-400	4.4
FCD-3050-S	514-614	314-414	500-600	300-400	4.6
FCD-3060-S	614-714	314-414	600-700	300-400	4.8
FCD-4040-S	414-514	414-514	400-500	400-500	4.6
FCD-4050-S	514-614	414-514	500-600	400-500	4.8
FCD-4060-S	614-714	414-514	600-700	400-500	5.0
FCD-5050-S	514-614	514-614	500-600	500-600	5.0
FCD-5060-S	614-714	514-614	600-700	500-600	5.2

注) 上記内寸法の実寸法は、樹脂の反り等の歪みにより表示寸法より約5mm程小さくなっていますので選定の際にはご注意ください。  
均等静止荷重: 300kg

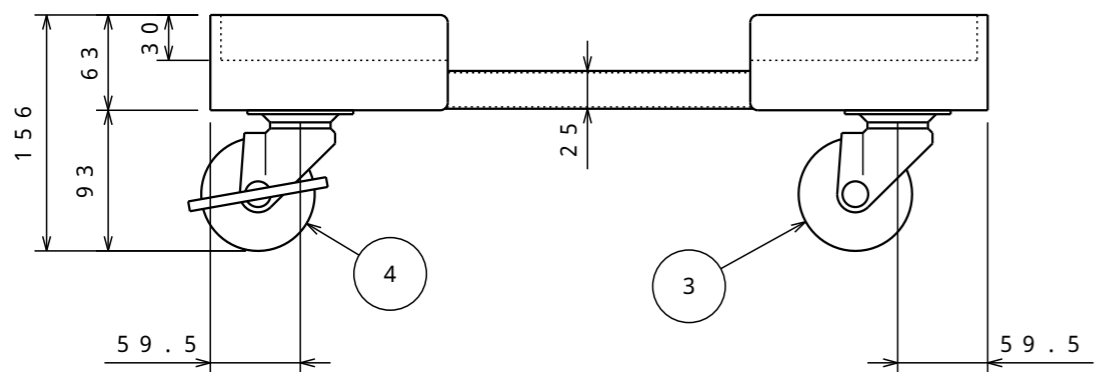

注) 詳細設計時、多少の仕様寸法の変更を行う場合がございますのでご了承ください。

普通公差 (JIS B 0405-1991)								
区分	0.5以上	3を超え6以下	6を超え30以下	30を超え120以下	120を超え400以下	400を超え1000以下	1000を超え2000以下	2000を超え4000以下
等級	3以下	6以下	30以下	120以下	400以下	1000以下	2000以下	4000以下
粗級	0.2	0.3	0.5	0.8	1.2	2	3	4

B			
A			
改訂	変更内容	管理番号	年月日 担当

組立図			第三角法 
伸縮式コンテナ台車(スチール4輪タイプ・ストッパー付)			図面番号 FCD-002
FCD - S			縮尺 1:5
検図	担当	製図 長谷川	設計年月日 2022.8.24



	名称	数量	備考
1	コーナーベース	4	ポリプロピレン
2	連結バー	4	SPCC-SD t1.2(エクロメッキ)
3	エアキャスター(自在)	4	ALG-75NR

	A~B(P=10)	C~D(P=10)	内寸法E~F(P=10)	内寸法G~H(P=10)	自重(kg)
FCD-3030ALG	314~414	314~414	300~400	300~400	3.5
FCD-3040ALG	314~414	414~514	400~500	300~400	3.7
FCD-3050ALG	314~414	514~614	500~600	300~400	3.9
FCD-3060ALG	314~414	614~714	600~700	300~400	4.1
FCD-4040ALG	414~514	414~514	400~500	400~500	3.9
FCD-4050ALG	414~514	514~614	500~600	400~500	4.1
FCD-4060ALG	414~514	614~714	600~700	400~500	4.3
FCD-5050ALG	514~614	514~614	500~600	500~600	4.3
FCD-5060ALG	514~614	614~714	600~700	500~600	4.5

注) 上記内寸法の実寸法は、樹脂の反り等の歪みにより表示寸法より約5mm程小さくなっていますので選定の際にはご注意ください。  
均等静止荷重：300kg

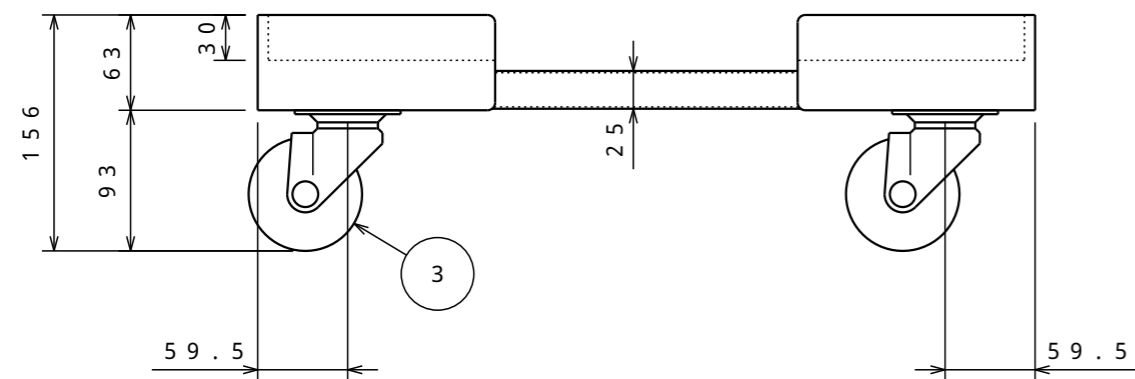
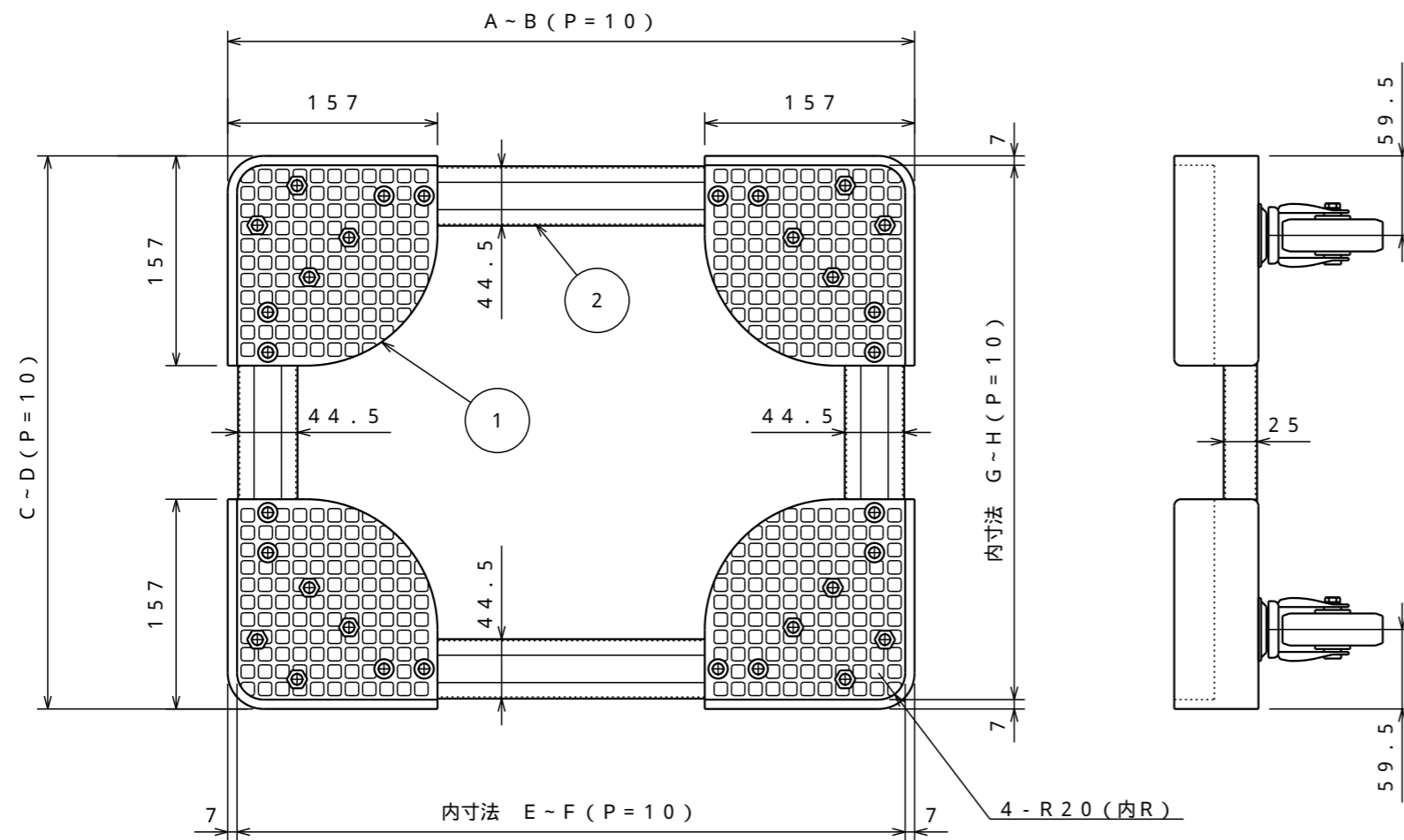

注) 詳細設計時、多少の仕様寸法の変更を行う場合がございますのでご了承ください。

普通公差 (JIS B 0405-1991)							
区分	0.5以上 3以下	3を越え 6以下	6を越え 30以下	30を越え 120以下	120を越え 400以下	400を越え 1000以下	1000を越え 2000以下
等級	3	4	5	6	7	8	9
粗級	0.2	0.3	0.5	0.8	1.2	2	4

B			
A			
改訂	変更内容	管理番号	年月日 担当

組立図			第三角法 
伸縮式コンテナ台車(スチール4輪タイプ・エアキャスター)			図面番号 FCD-003
FCD - - ALG			縮尺 1:5
検図	担当	製図 長谷川	設計年月日 2022.8.24
 <b>UnionSTEEL</b> ユニオンスチール株式会社			

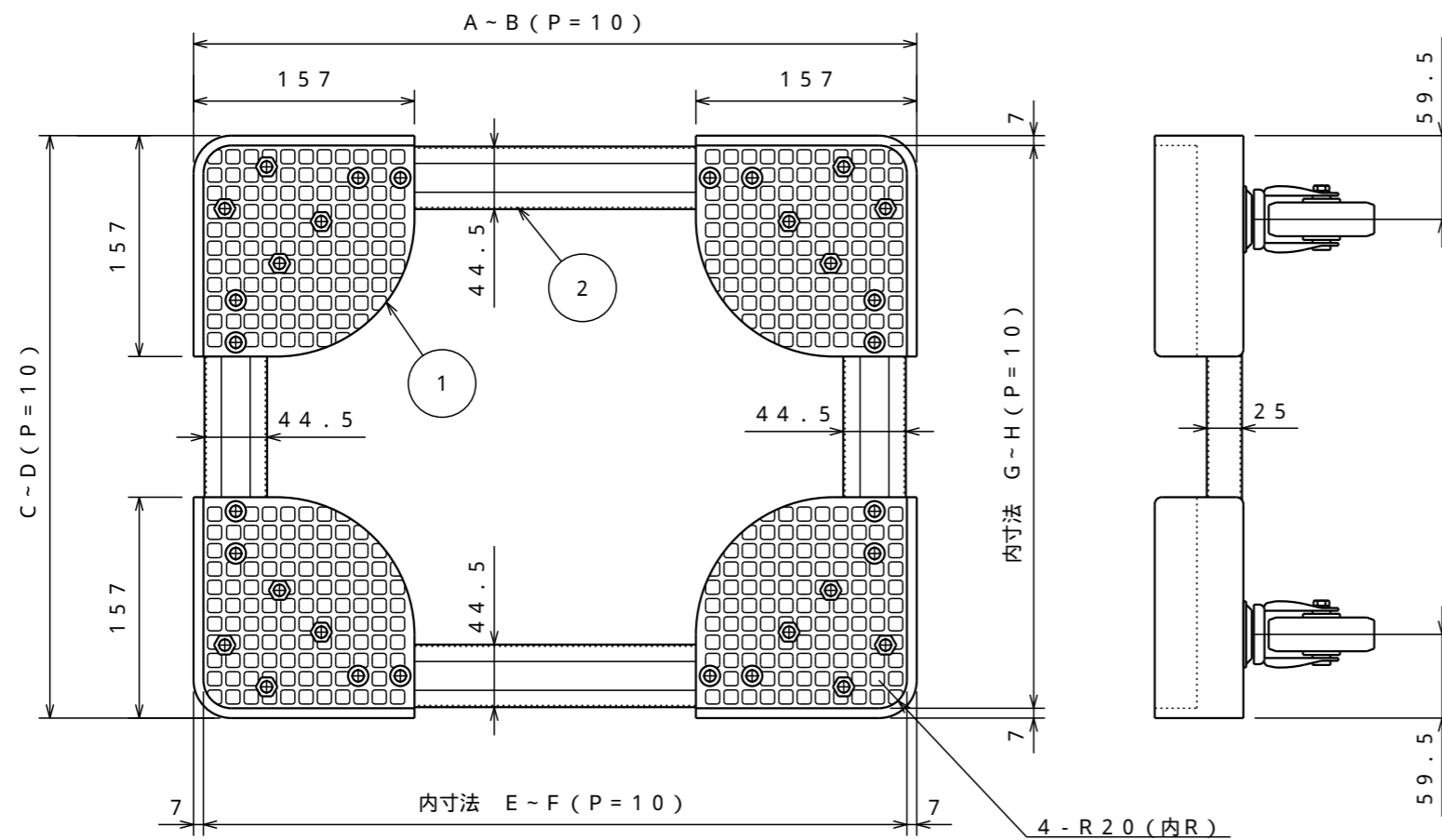

	名称	数量	備考
1	コーナーベース	4	ポリプロピレン
2	連結バー	4	SPCC-SD t1.2(エクロメッキ)
3	エアキャスター(自在)	2	ALG-75NR
4	エアキャスター(ストッパー付)	2	ALG-75NRDS

	A~B (P=10)	C~D (P=10)	内寸法E~F (P=10)	内寸法G~H (P=10)	自重 (kg)
FCD-3030ALG-S	314~414	314~414	300~400	300~400	3.6
FCD-3040ALG-S	414~514	314~414	400~500	300~400	3.8
FCD-3050ALG-S	514~614	314~414	500~600	300~400	4.0
FCD-3060ALG-S	614~714	314~414	600~700	300~400	4.2
FCD-4040ALG-S	414~514	414~514	400~500	400~500	4.0
FCD-4050ALG-S	514~614	414~514	500~600	400~500	4.2
FCD-4060ALG-S	614~714	414~514	600~700	400~500	4.4
FCD-5050ALG-S	514~614	514~614	500~600	500~600	4.4
FCD-5060ALG-S	614~714	514~614	600~700	500~600	4.8

注) 上記内寸法の実寸法は、樹脂の反り等の歪みにより表示寸法より約5mm程小さくなっていますので選定の際にはご注意ください。  
均等静止荷重：300kg

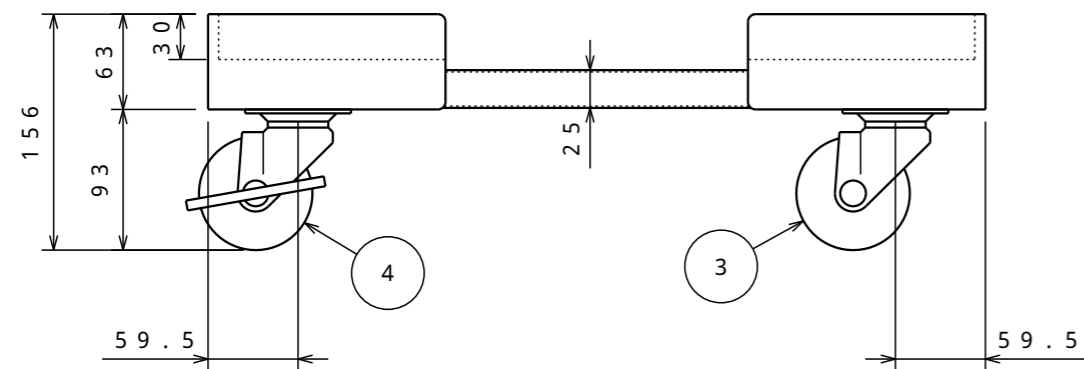

注) 詳細設計時、多少の仕様寸法の変更を行う場合がございますのでご了承ください。

普通公差 (JIS B 0405-1991)							
区分	0.5以上	3を超え	6を超え	30を超え	120を超え	400を超え	1000を超え
等級	3以下	6以下	30以下	120以下	400以下	1000以下	2000以下
粗級	0.2	0.3	0.5	0.8	1.2	2	3

B			
A			
改訂	変更内容	管理番号	年月日 担当

組立図			第三角法
伸縮式コンテナ台車(スチール4輪タイプ・エアキャスター・ストッパー付)			図面番号 FCD-004
FCD - - ALG - S			縮尺 1:5
検図	担当	製図 長谷川	設計年月日 2022.8.24
 ユニオンスチール株式会社			

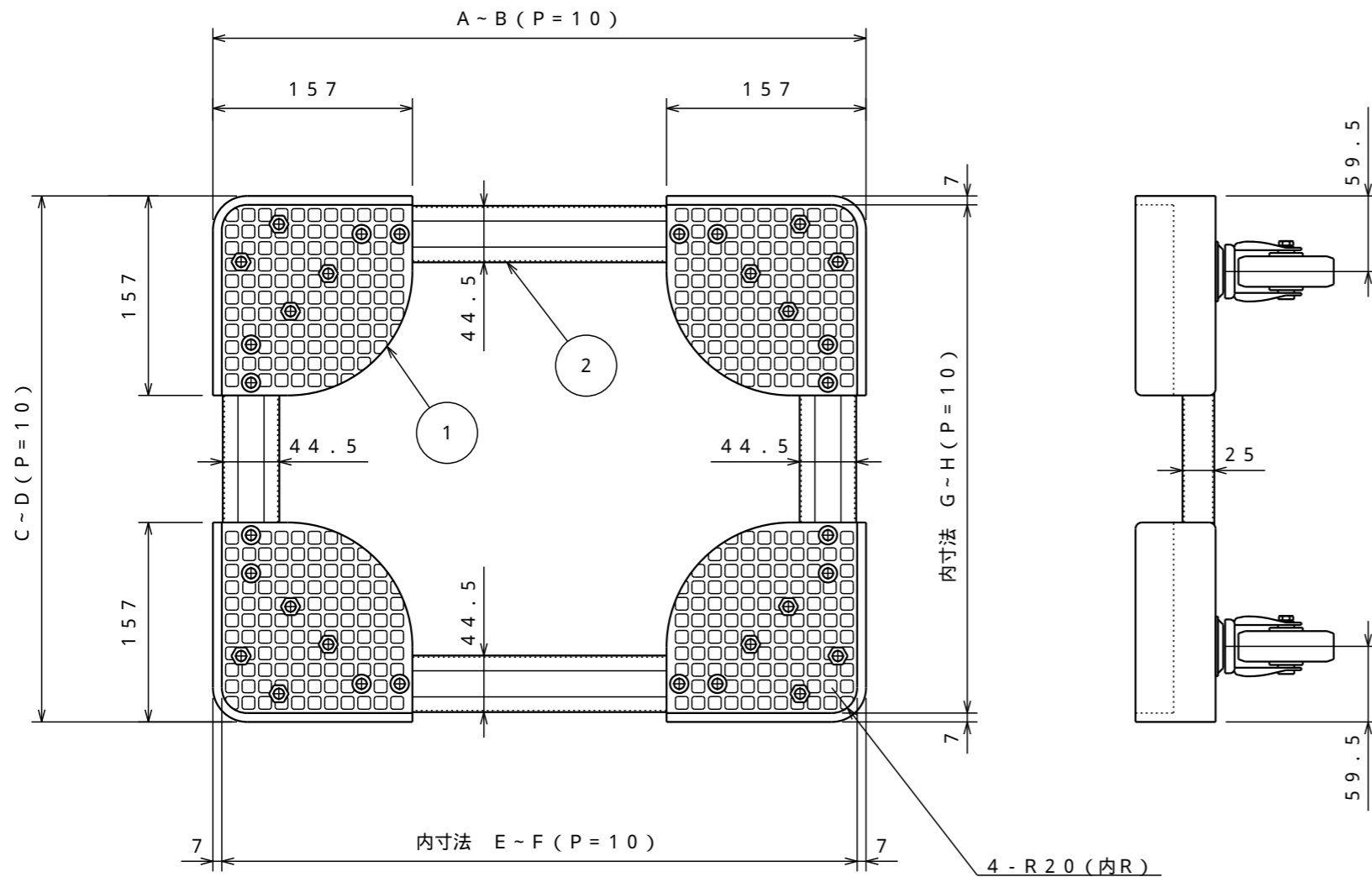

	名称	数量	備考
1	コーナーベース	4	ポリプロピレン
2	連結バー	4	SUS304 t1.2
3	キャスター(自在)	4	SUS-SG-75N

	A-B (P=10)	C-D (P=10)	内寸法E-F (P=10)	内寸法G-H (P=10)	自重 (kg)
FCD-3030SUS	314-414	314-414	300-400	300-400	4.1
FCD-3040SUS	414-514	314-414	400-500	300-400	4.3
FCD-3050SUS	514-614	314-414	500-600	300-400	4.5
FCD-3060SUS	614-714	314-414	600-700	300-400	4.7
FCD-4040SUS	414-514	414-514	400-500	400-500	4.6
FCD-4050SUS	514-614	414-514	500-600	400-500	4.7
FCD-4060SUS	614-714	414-514	600-700	400-500	5.0
FCD-5050SUS	514-614	514-614	500-600	500-600	4.9
FCD-5060SUS	614-714	514-614	600-700	500-600	5.1

注) 上記内寸法の実寸法は、樹脂の反り等の歪みにより表示寸法より約5mm程小さくなっていますので選定の際にはご注意ください。

均等静止荷重：300kg

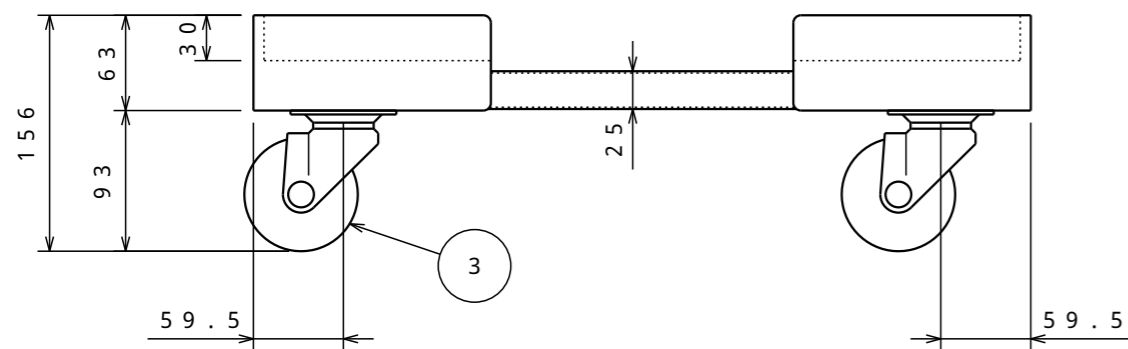

注) 詳細設計時、多少の仕様寸法の変更を行う場合がございますのでご了承ください。

普通公差 (JIS B 0405-1991)							
区分	0.5以上 3以下	3を超え 6以下	6を超え 30以下	30を超え 120以下	120を超え 400以下	400を超え 1000以下	1000を超え 2000以下
等級	3	6	30	120	400	1000	2000
粗級	0.2	0.3	0.5	0.8	1.2	2	3

B			
A			
改訂	変更内容	管理番号	年月日 担当

組立図			第三角法 
伸縮式コンテナ台車 (ステンレス4輪タイプ)			図面番号 FCD-005
FCD - SUS			縮尺 1:5
検図	担当	製図 長谷川	設計年月日 2022.8.19
 <b>UnionSTEEL</b> ユニオンスチール株式会社			

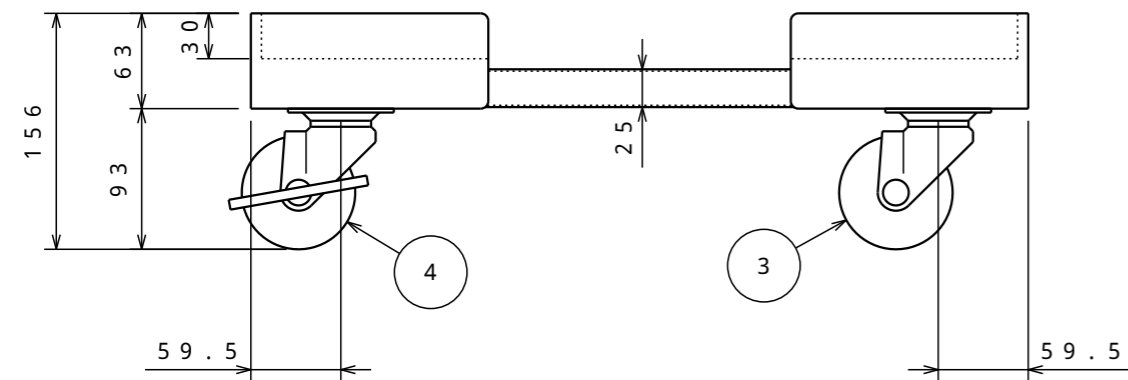
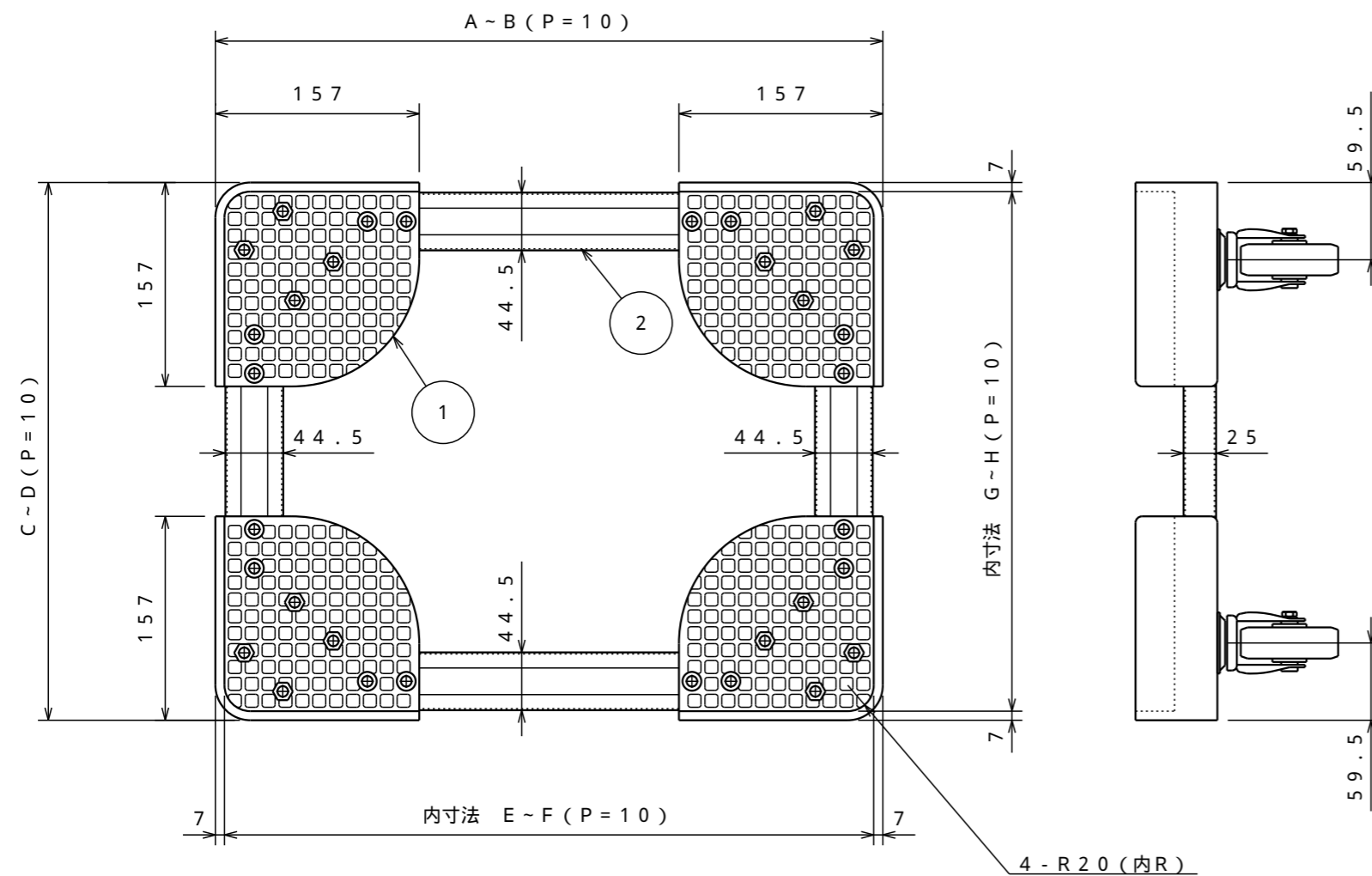

	名称	数量	備考
1	コーナーベース	4	ポリプロピレン
2	連結バー	4	SUS304 t1.2
3	キャスター(自在)	2	SUS-SG-75N
4	キャスター(ストッパー付)	2	SUS-SG-75NS

	A~B (P=10)	C~D (P=10)	内寸法E-F (P=10)	内寸法G-H (P=10)	自重 (kg)
FCD-3030SUS-S	314~414	314~414	300~400	300~400	4.2
FCD-3040SUS-S	414~514	314~414	400~500	300~400	4.4
FCD-3050SUS-S	514~614	314~414	500~600	300~400	4.6
FCD-3060SUS-S	614~714	314~414	600~700	300~400	4.8
FCD-4040SUS-S	414~514	414~514	400~500	400~500	4.7
FCD-4050SUS-S	514~614	414~514	500~600	400~500	4.8
FCD-4060SUS-S	614~714	414~514	600~700	400~500	5.1
FCD-5050SUS-S	514~614	514~614	500~600	500~600	5.0
FCD-5060SUS-S	614~714	514~614	600~700	500~600	5.2

注) 上記内寸法の実寸法は、樹脂の反り等の歪みにより表示寸法より約5mm程小さくなっていますので選定の際にはご注意ください。  
均等静止荷重：300kg

注) 詳細設計時、多少の仕様寸法の変更を行う場合がございますのでご了承ください。

普通公差 (JIS B 0405-1991)							
区分	0.5以上 3以下	3を超え 6以下	6を超え 30以下	30を超え 120以下	120を超え 400以下	400を超え 1000以下	1000を超え 2000以下
等級	3	4	5	6	7	8	9
粗級	0.2	0.3	0.5	0.8	1.2	2	4

B			
A			
改訂	変更内容	管理番号	年月日 担当

組立図			第三角法 
伸縮式コンテナ台車(ステンレス4輪タイプ・ストッパー付)			図面番号 FCD-006
FCD - SUS - S			縮尺 1:5
検図	担当	製図 長谷川	設計年月日 2022.8.19
 ユニオンスチール株式会社			

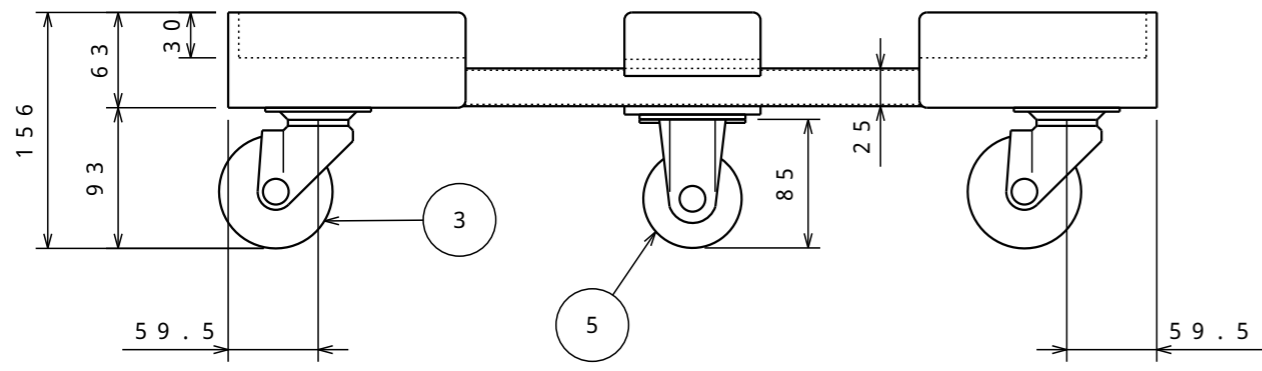
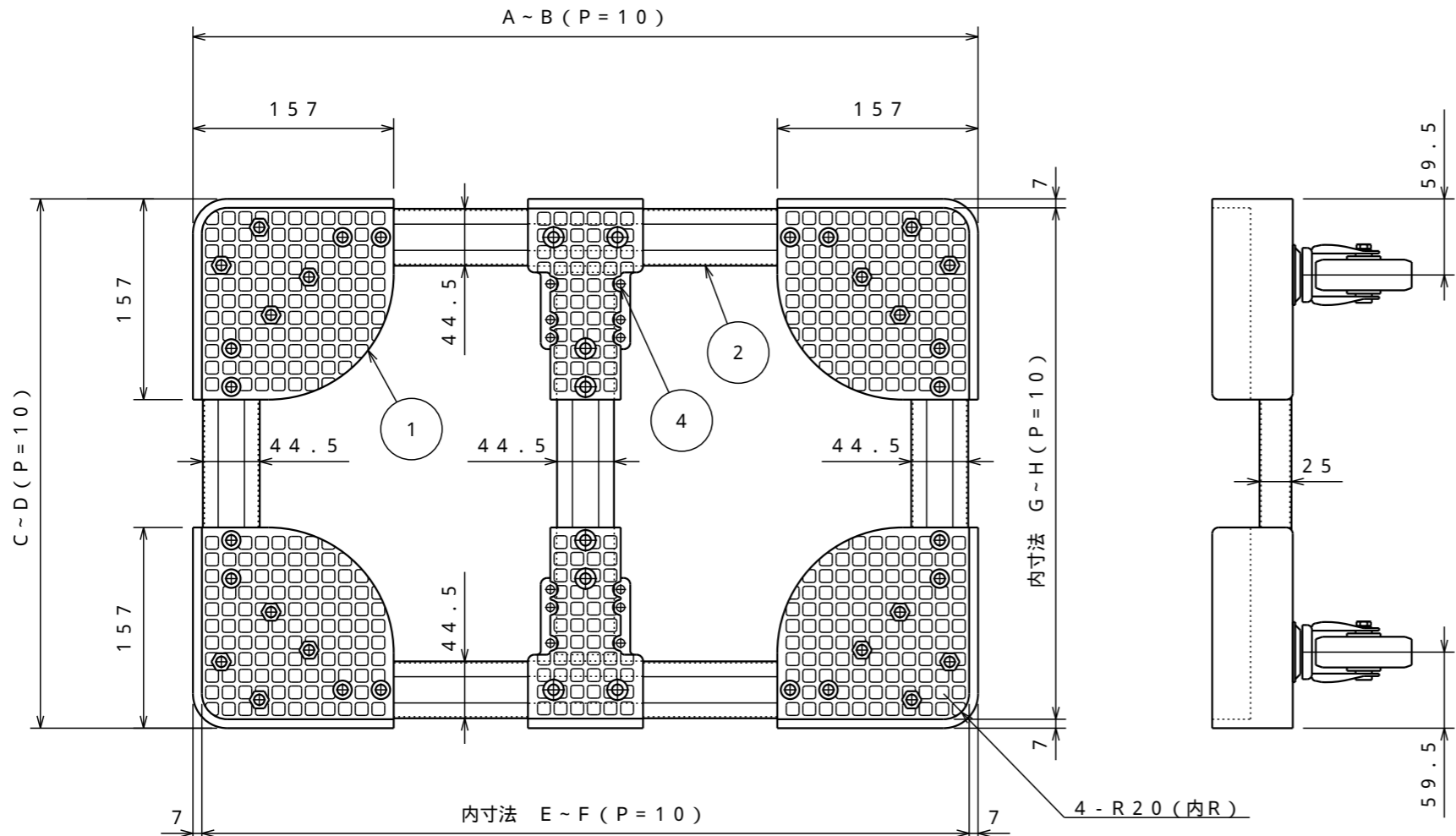

	名称	数量	備考
1	コーナーベース	4	ポリプロピレン
2	連結バー	5	SPCC-SD t1.2(ユニクロメッキ)
3	キャスター(自在)	4	SG-75N
4	中間キャスター取付ベース	2	ポリプロピレン SPHC-P t3.2
5	キャスター(固定)	2	SR-65N

	A~B (P=10)	C~D (P=10)	内寸法E~F (P=10)	内寸法G~H (P=10)	自重(kg)
FCD6-3060	614~714	314~414	600~700	300~400	5.8
FCD6-3070	714~814	314~414	700~800	300~400	6.0
FCD6-3080	814~914	314~414	800~900	300~400	6.2
FCD6-3090	914~1014	314~414	900~1000	300~400	6.4
FCD6-30100	1014~1114	314~414	1000~1100	300~400	6.6
FCD6-4060	614~714	414~514	600~700	400~500	6.1
FCD6-4070	714~814	414~514	700~800	400~500	6.3
FCD6-4080	814~914	414~514	800~900	400~500	6.5
FCD6-4090	914~1014	414~514	900~1000	400~500	6.7
FCD6-40100	1014~1114	414~514	1000~1100	400~500	6.9
FCD6-5060	614~714	514~614	600~700	500~600	6.4
FCD6-5070	714~814	514~614	700~800	500~600	6.6
FCD6-5080	814~914	514~614	800~900	500~600	6.8
FCD6-5090	914~1014	514~614	900~1000	500~600	7.0
FCD6-50100	1014~1114	514~614	1000~1100	500~600	7.2
FCD6-6060	614~714	614~714	600~700	600~700	6.7
FCD6-6070	714~814	614~714	700~800	600~700	6.9
FCD6-6080	814~914	614~714	800~900	600~700	7.1
FCD6-6090	914~1014	614~714	900~1000	600~700	7.3
FCD6-60100	1014~1114	614~714	1000~1100	600~700	7.5

注) 上記内寸法の実寸法は、樹脂の反り等の歪みにより表示寸法より約5mm程小さくなっていますので選定にはご注意ください。

均等静止荷重：400kg

注) 詳細設計時、多少の仕様寸法の変更を行う場合がございますのでご了承ください。

普通公差 (JIS B 0405-1991)							
区分	0.5以上	3を超え	6を超え	30を超え	120を超え	400を超え	1000を超え
等級	3以下	6以下	30以下	120以下	400以下	1000以下	2000以下
粗級	0.2	0.3	0.5	0.8	1.2	2	3

B			
A			
改訂	変更内容	管理番号	年月日 担当

組立図			第三角法 
伸縮式コンテナ台車(スチール6輪タイプ)			図面番号 FCD-007
FCD6-			縮尺 1:5
検図	担当	製図 長谷川	設計年月日 2022.8.19



	名称	数量	備考
1	コーナーベース	4	ポリプロピレン
2	連結バー	5	SPCC-SD t1.2(ユニクロメッキ)
3	キャスター(自在)	2	SG-75N
4	キャスター(自在ストッパー付)	2	SG-75NS
5	中間キャスター取付ベース	2	ポリプロピレン SPHC-P t3.2
6	キャスター(固定)	2	SR-65N

	A~B(P=10)	C~D(P=10)	内寸法E~F(P=10)	内寸法G~H(P=10)	自重(kg)
FCD6-3060-S	614-714	314-414	600-700	300-400	6.1
FCD6-3070-S	714-814	314-414	700-800	300-400	6.3
FCD6-3080-S	814-914	314-414	800-900	300-400	6.5
FCD6-3090-S	914-1014	314-414	900-1000	300-400	6.7
FCD6-30100-S	1014-1114	314-414	1000-1100	300-400	6.9
FCD6-4060-S	614-714	414-514	600-700	400-500	6.4
FCD6-4070-S	714-814	414-514	700-800	400-500	6.6
FCD6-4080-S	814-914	414-514	800-900	400-500	6.8
FCD6-4090-S	914-1014	414-514	900-1000	400-500	7.0
FCD6-40100-S	1014-1114	414-514	1000-1100	400-500	7.2
FCD6-5060-S	614-714	514-614	600-700	500-600	6.7
FCD6-5070-S	714-814	514-614	700-800	500-600	6.9
FCD6-5080-S	814-914	514-614	800-900	500-600	7.1
FCD6-5090-S	914-1014	514-614	900-1000	500-600	7.3
FCD6-50100-S	1014-1114	514-614	1000-1100	500-600	7.5
FCD6-6060-S	614-714	614-714	600-700	600-700	7.0
FCD6-6070-S	714-814	614-714	700-800	600-700	7.2
FCD6-6080-S	814-914	614-714	800-900	600-700	7.4
FCD6-6090-S	914-1014	614-714	900-1000	600-700	7.7
FCD6-60100-S	1014-1114	614-714	1000-1100	600-700	7.8

注) 上記内寸法の実寸法は、樹脂の反り等の歪みにより表示寸法より約5mm程小さくなっていますので選定にはご注意ください。  
均等静止荷重：400kg

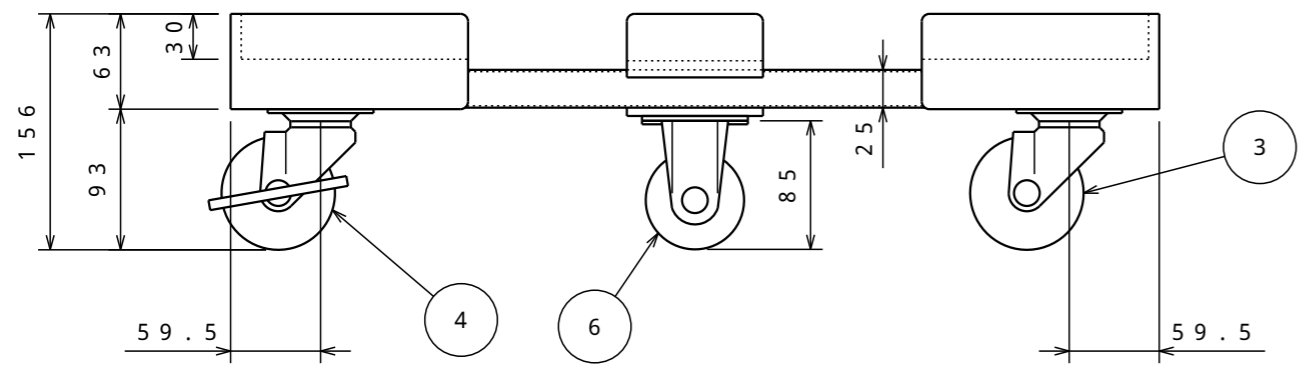
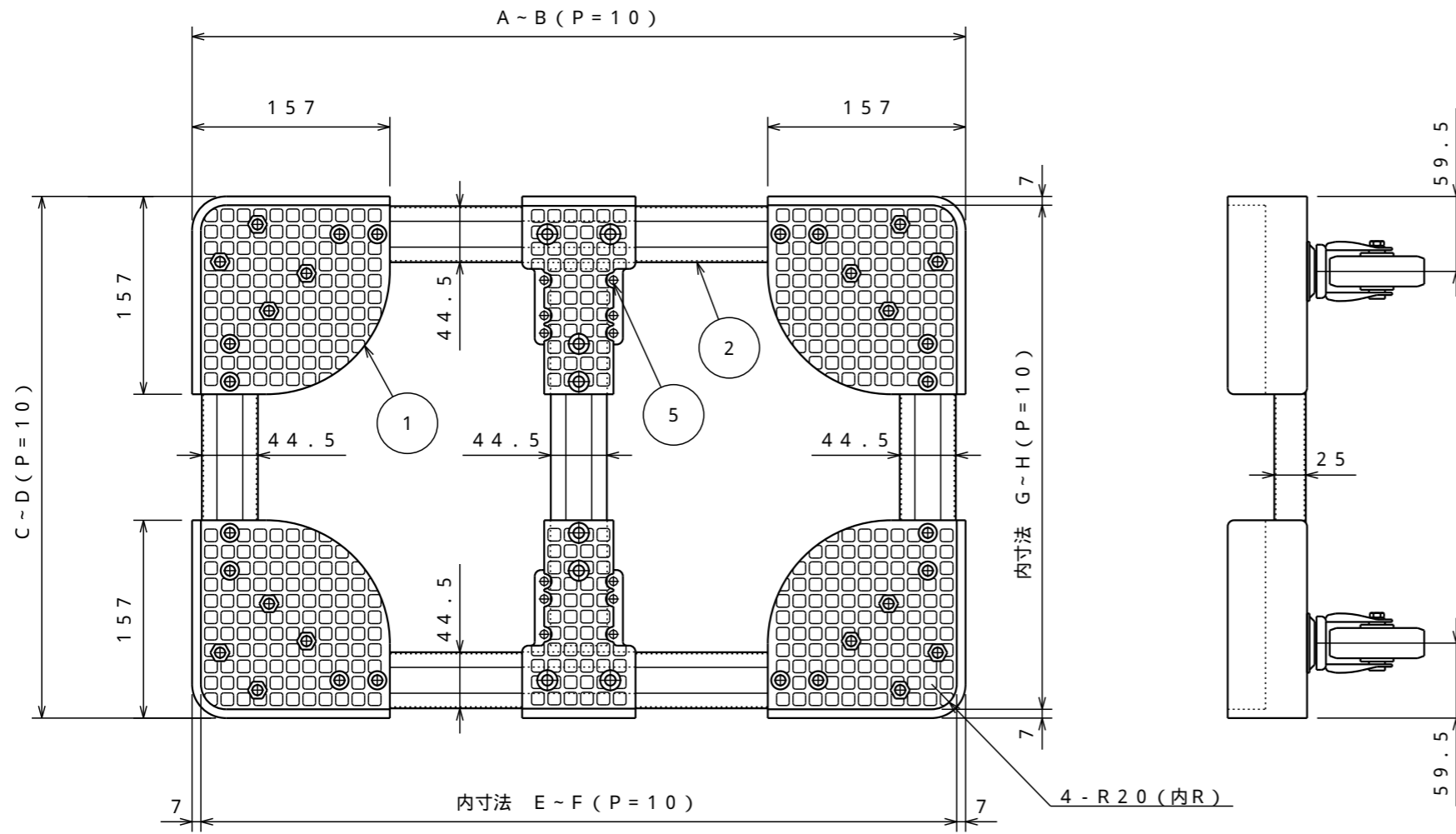

注) 詳細設計時、多少の仕様寸法の変更を行う場合がございますのでご了承ください。

普通公差 (JIS B 0405-1991)							
区分	0.5以上	3を超え	6を超え	30を超え	120を超え	400を超え	1000を超え
等級	3以下	6以下	30以下	120以下	400以下	1000以下	2000以下
粗級	0.2	0.3	0.5	0.8	1.2	2	3

B			
A			
改訂	変更内容	管理番号	年月日 担当

組立図			第三角法
伸縮式コンテナ台車(スチール6輪タイプ・ストッパー付)			図面番号 FCD-008
FCD6-S			縮尺 1:5
検図	担当	製図 長谷川	設計年月日 2022.8.24





FCD-30・40・50/FCD-30・40・50SUS

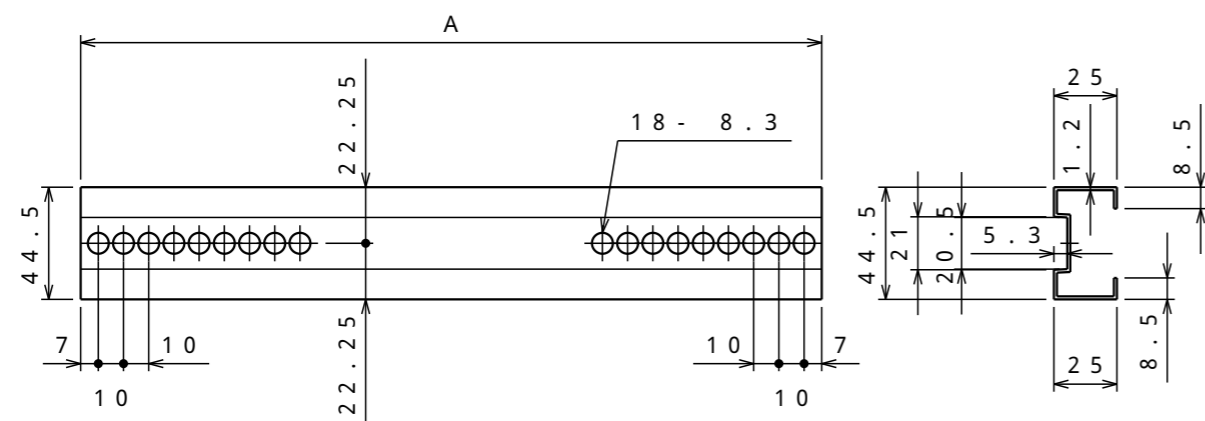

	A	自重 (g)	材質 / 表面処理
FCD-30	194	200	SPCC-SD t1.2 ユニクロメッキ
FCD-40	294	300	
FCD-50	394	400	
FCD-30SUS	194	180	SUS304(2B)t1.2
FCD-40SUS	294	300	
FCD-50SUS	394	380	

FCD-60・70・80・90・100/FCD-60SUS

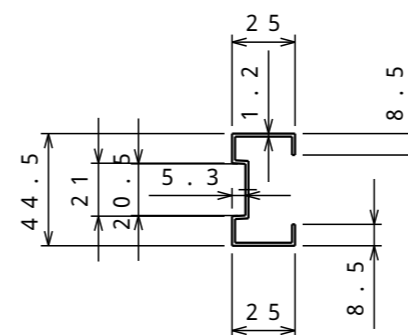
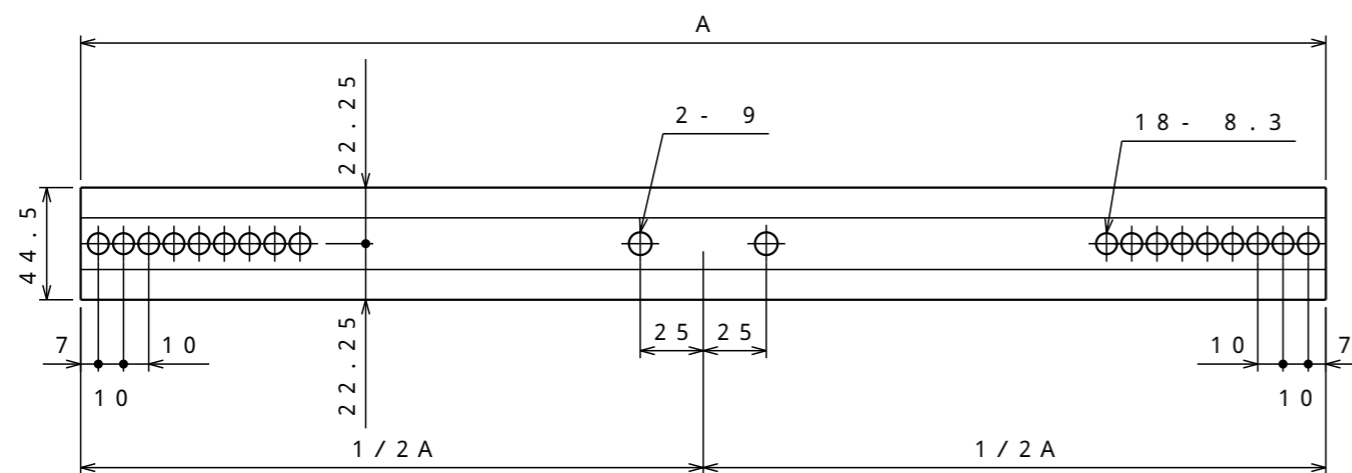

	A	自重 (g)	材質 / 表面処理
FCD-60	494	500	SPCC-SD t1.2 ユニクロメッキ
FCD-70	594	600	
FCD-80	694	700	
FCD-90	794	800	
FCD-100	894	900	SUS304(2B)t1.2
FCD-60SUS	494	500	

納入形態：完成品

組立図			第三角法
連結バー			図面番号 FCD-009
FCD-30~100、FCD-30SUS~60SUS			縮尺 1:3
検図	担当	製図 長谷川	設計年月日 2022.8.19

注) 詳細設計時、多少の仕様寸法の変更を行う場合がございますのでご了承ください。

普通公差 (JIS B 0405-1991)							
区分	0.5以上 3以下	3を越え 6以下	6を越え 30以下	30を越え 120以下	120を越え 400以下	400を越え 1000以下	1000を越え 2000以下
等級	3	4	5	6	7	8	9
粗級	0.2	0.3	0.5	0.8	1.2	2	4

B			
A			
改訂	変更内容	管理番号	年月日 担当



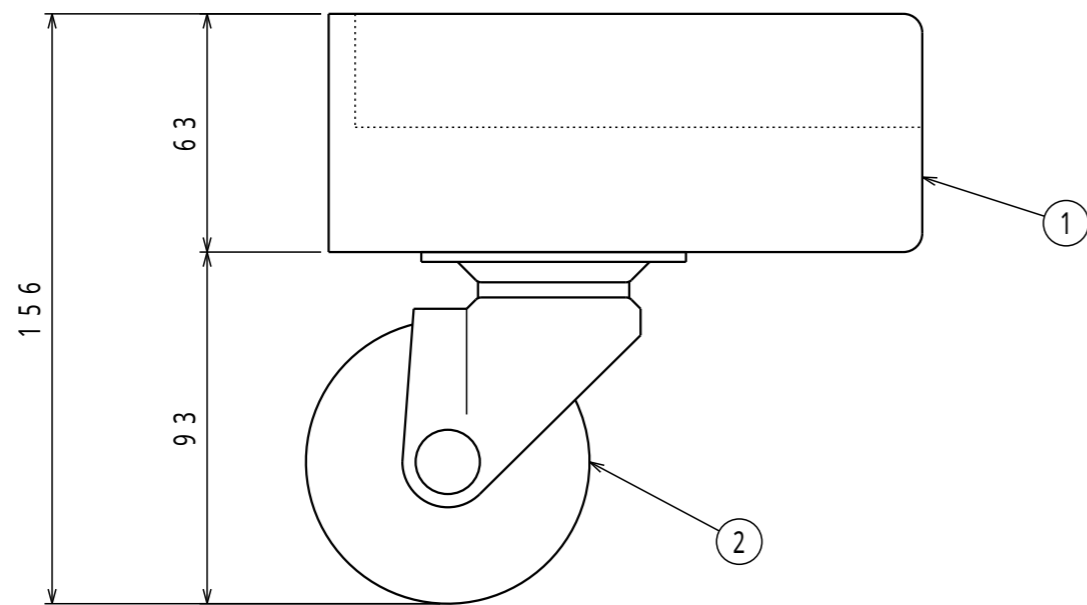
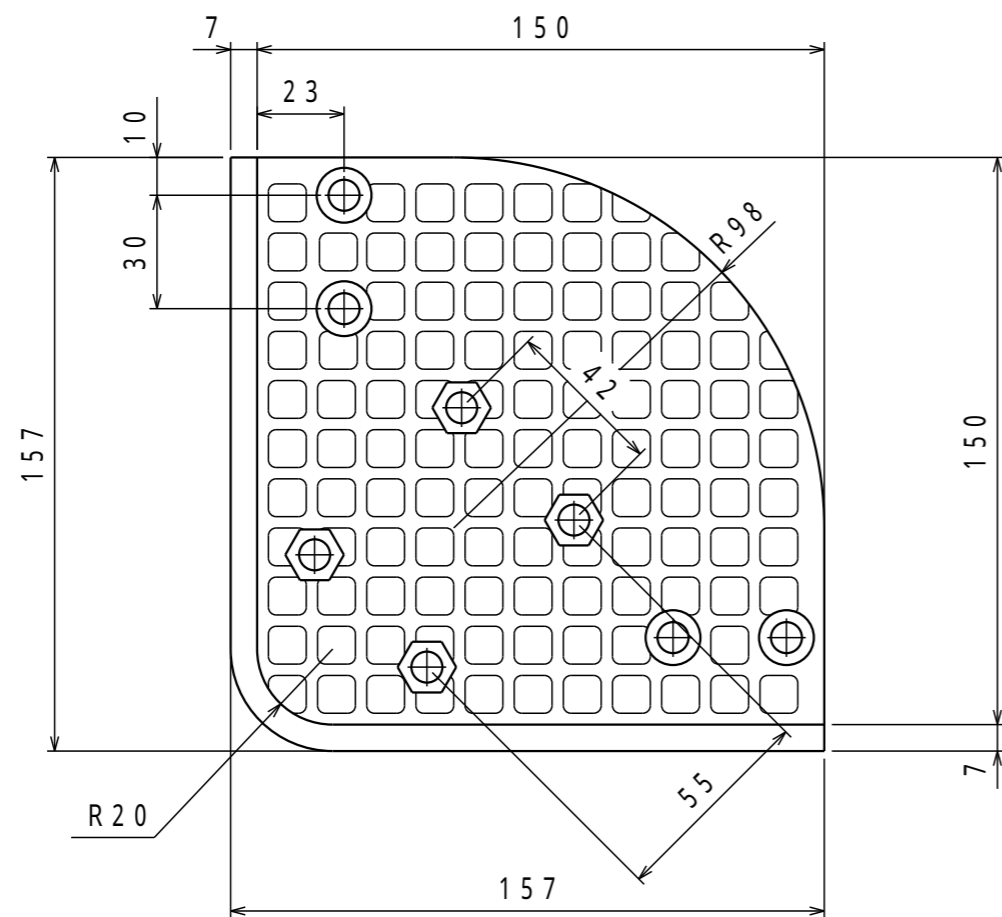

FCD - CR仕様			
	名称	数量	備考
1	コーナーベース	4	ポリプロピレン
2	キャスター(自在)	4	SG-75N

FCD - CR - ALG仕様			
	名称	数量	備考
1	コーナーベース	4	ポリプロピレン
2	キャスター(自在)	4	ALG-75NR

FCD - CR - SUS仕様			
	名称	数量	備考
1	コーナーベース	4	ポリプロピレン
2	キャスター(自在)	4	SUS-SG-75N

納入形態：完成品  
色：グリーン

組立図			第三角法
コーナーセット			図面番号 FCD-010
FCD - CR ( - ALG , - SUS )			縮尺 1 : 2
検図	担当	製図	設計年月日
		長谷川	2022.8.19

注) 詳細設計時、多少の仕様寸法の変更を行う場合がございますのでご了承ください。

普通公差 (JIS B 0405-1991)							
区分	0.5以上 3以下	3を超え 6以下	6を超え 30以下	30を超え 120以下	120を超え 400以下	400を超え 1000以下	1000を超え 2000以下
等級	3	6	10	18	30	50	80
粗級	0.2	0.3	0.5	0.8	1.2	2	3

改訂	変更内容	管理番号	年月日 担当



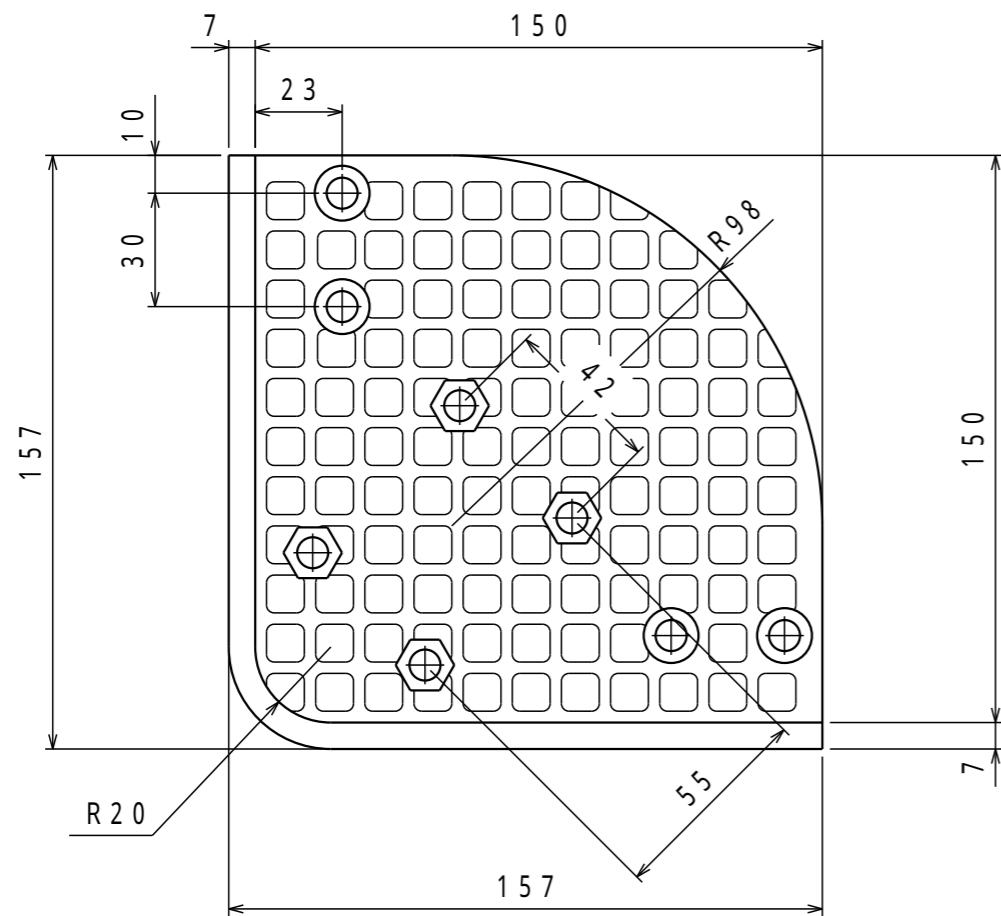

FCD - CR - S仕様			
	名称	数量	備考
1	コーナーベース	4	ポリプロピレン
2	キャスター(自在)	2	SG-75N
3	キャスター(ストッパー付)	2	SG-75NS

FCD - CR - ALG - S仕様			
	名称	数量	備考
1	コーナーベース	4	ポリプロピレン
2	エアキャスター(自在)	2	ALG-75NR
3	エアキャスター(ストッパー付)	2	ALG-75NRDS

FCD - CR - SUS - S仕様			
	名称	数量	備考
1	コーナーベース	4	ポリプロピレン
2	キャスター(自在)	2	SUS-SG-75N
3	キャスター(ストッパー付)	2	SUS-SG-75NS

納入形態：完成品  
色：グリーン

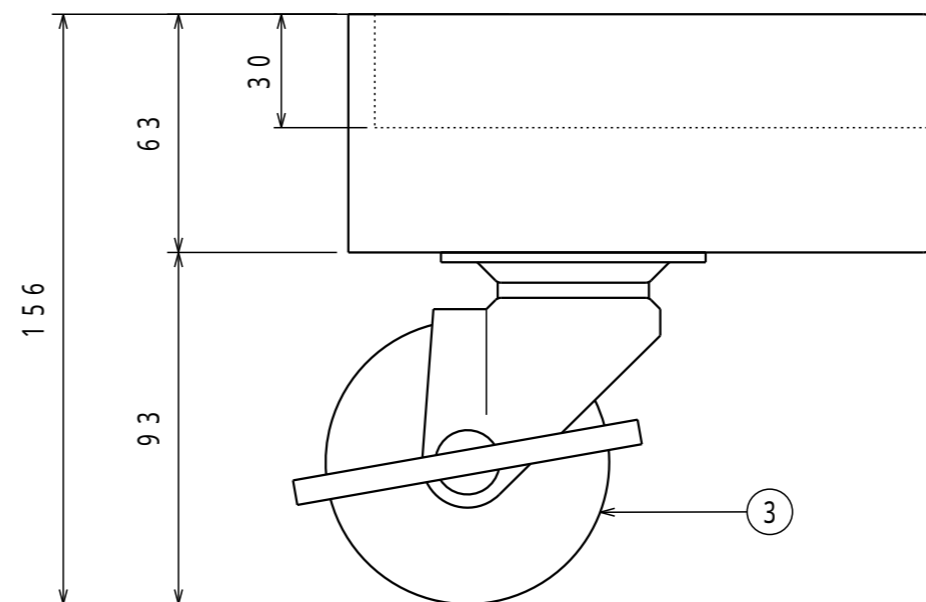
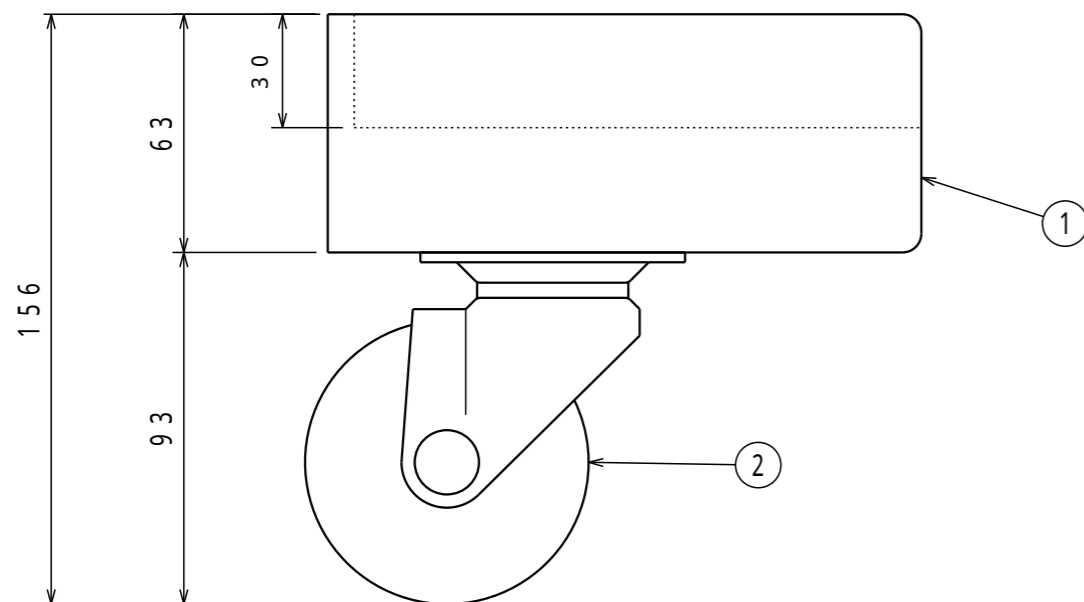

組立図			第三角法
コーナーセット(ストッパー付)			図面番号 FCD-011
FCD - CR ( - ALG , - SUS ) - S			縮尺 1 : 2
検図	担当	製図	設計年月日
		長谷川	2022.8.19

注) 詳細設計時、多少の仕様寸法の変更を行う場合がございますのでご了承ください。

普通公差 (JIS B 0405-1991)							
区分	0.5以上 3以下	3を超え 6以下	6を超え 30以下	30を超え 120以下	120を超え 400以下	400を超え 1000以下	1000を超え 2000以下
等級	0.2	0.3	0.5	0.8	1.2	2	3
粗級	0.2	0.3	0.5	0.8	1.2	2	3

B			
A			
改訂	変更内容	管理番号	年月日 担当



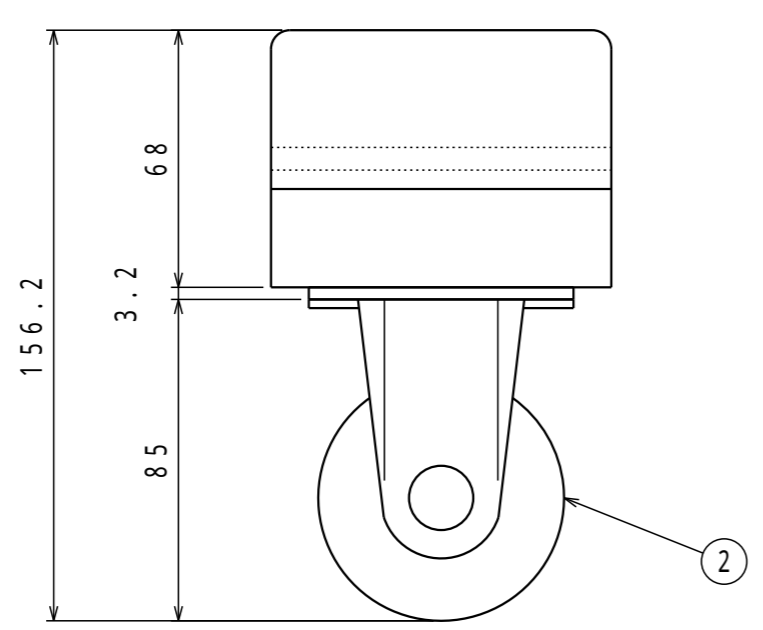
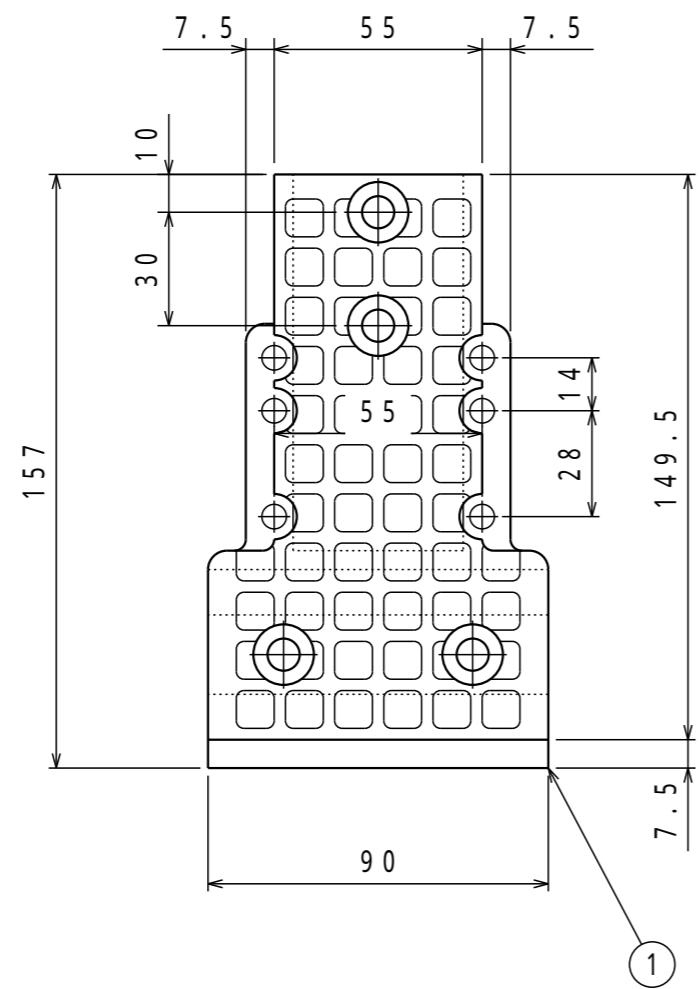

	名称	数量	備考
1	中間キャスター取付ベース	2	ポリプロピレン SPHC-P t3.2
2	キャスター(固定)	2	SR-65N

納入形態：完成品  
色：グリーン

組立図			第三角法
スチール金具中間セット			図面番号 FCD-012
FCD-MF			縮尺 1:2
検図	担当	製図	設計年月日
		長谷川	2022.8.19

注) 詳細設計時、多少の仕様寸法の変更を行う場合がございますのでご了承ください。

普通公差 (JIS B 0405-1991)							
区分	0.5以上 3以下	3を越え 6以下	6を越え 30以下	30を越え 120以下	120を越え 400以下	400を越え 1000以下	1000を越え 2000以下
等級	3	4	5	6	7	8	9
粗級	0.2	0.3	0.5	0.8	1.2	2	4

改訂	変更内容	管理番号	年月日 担当

